

AGPTEK

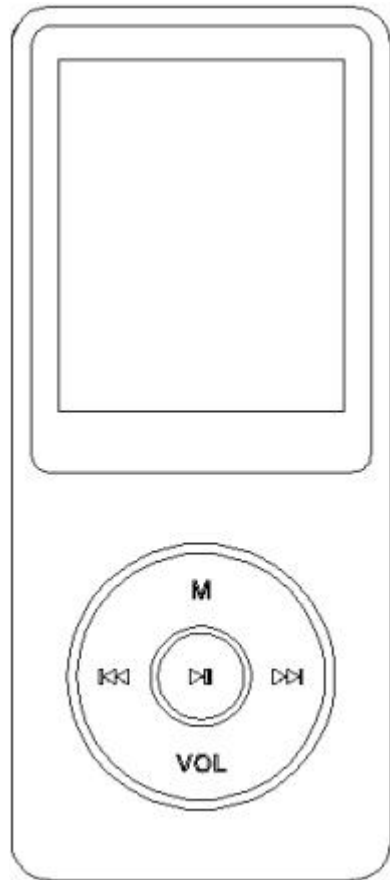

A02(S) Music Player

CONTENTS

English	01/06
Deutsch	07/13
Italiano	14/20
Español	21/27
Français	28/34
日本語	35/40

Thank you for purchasing AGPTEK MP3 Player. Please read the manual carefully before using the product. Specifications are subject to change without prior notice.

Buttons & Controls

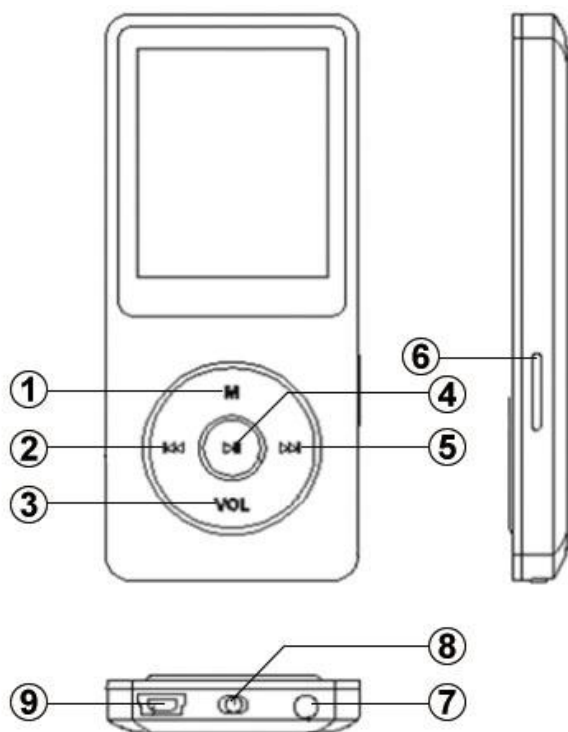

1. Menu button/Scroll up/Volume +
2. Previous/Rewind/Back button
3. Back button/Scroll down/Volume -
4. Play/Pause/Enter/Power on/off
5. Next/Fast forward
6. Card slot
7. Earphone jack
8. Power slider
9. USB port

Charge the Player

1. By USB cable

The USB cable can both be used for data transfer and charging the player.

2. By connecting to a computer or charger (Not included)

Please note: The specifications of the charger must meet the following requirements or any accident or failure happened will be regarded as man-made damage.

Input: AC110-240V 50/60Hz Max:100mA

Output: DC5.0-5.5V 500mA-800mA

Power On/Off

Slide the power switch to "Right" side to power on the player. Repeat to power off.

Standby status: hold the play button for 3 seconds to power on/off.

Screen Lock/unlock

Click the button  and M at the same time to lock the screen. Repeat to unlock.

Main interface

Each time you press the button / , it will bring you to one of its 9 different functions, including Music, Radio, Folder, Setting, Record, Tools, Pictures, EBook and Video.

Play Music

- Resume ~ take you back to the song or audio file that you are playing now.
- Update Card data~ update all songs in the external Mirco SD card or the internal memory of the player.

Volume Adjustment

Press and hold the "VOL" button. When you see the volume icon, press "M" to increase or "VOL" button to lower the volume.

Return

When the player is on music playing interfaces, press the button VOL to return, then press the button  continually to return to the main interface.

In other interfaces, press the button  to return.

Submenu



While it's on music playing interface, press the button M

to access to the submenu.

- 1.Shuffle, choose to turn on/off shuffle mode.
- 2.Bookmarks, choose to add, delete or go to bookmark.
- 3.Speed, adjust speed from -8(Slowest) to +8(Fastest).
- 4.Language learning, choose to set A-B Repeat, Replay Times, Replay Interval.



"A-B Repeat"(only available when the music is playing)

1)Choose the option "A-B Repeat" with button  to confirm the starting time A(A is flashing).

2)Then click button  again to set the ending time B(B is flashing). Click button  again and the passage from time A to B will be repeated automatically. The icon for A-B indication will appear on the screen.

3)Click button  again to back to normal playback.

FM Radio

Select "FM Radio" on main menu, click button  to access to its function. A related list will show including "Station list", "Manual tune", "Auto tune" and "FM recording". Click button M/VOL to select. Press button  to go back.

While on radio playing screen, press button M to go to its submenu.

1.Choose "Start FM radio recording" to save the radio you want to record, find the saved recordings in the "FM recording".

2."Tuner Region", choose from Common /Japan / European Band.

3. "FM Recording", all saved recordings will be listed here.

Please note: You can only listen to mono radio station on this player.

Settings

- Sleep timer: Choose "Shut down sleep timer" to turn off this function or set the sleep timer between 1-99(minutes).

- Display Settings: Set the Backlight timer and Screensaver of your player;

Backlight time: set the time at 10(seconds)/20(seconds)/30 (seconds)/Always on.

- Date and Time: Click button  to switch. Click button M/VOL to set. Click button  to save your settings.

Recordings

Select "Record" on main interface, click button  to access to its function, then a related list will show as "Start Voice Recording", "Recordings library", "Storage"(only available with card inserted), "Record Format" and "Record Settings".

Tools



Select "Tools" on main interface, click button  to access to its function. A related list will show "Calendar", "Stopwatch" and "Alarm".

Video

*This player can only support the .amv format in 160*128, you should convert video files by format conversion software first.*

Trouble Shooting

a.How to re-choose the language?

Find this icon  in the main interface, and click button  to access to its menu, scroll down to the last

menu(the menu at the bottom is "Factory settings" in English). click button ►|| to enter and choose the first(upper) option which means "Yes" , click button ►|| again to confirm and restore to factory settings, the player will power on automatically and then you can choose language again.

b.Can't turn on the player; the screen of player goes blank/black; the player is crashed or has a firmware bug

1)Power off the player and try again.

2)Slide the power switch to the "Left" side to turn off the player, then hold the play button for 10 seconds to reset the player.

3)Update the firmware. Please visit

<http://www.agptek.com/support/download.html/> or www.agptek.com/blog to download the firmware and update.

c.Disk error

If the screen says "Disk error", please format the player. Find it in"settings">"Format device".

d.Songs can't be recognized by the player

Please check if the song is in a wrong format or has been encrypted, or the song format is not supported by this player. Find the supported audio format below:

MP3:

Bitrate: 8Kbps~320Kbps, Sampling rate:8MHz~48MHz;

WMA:

Bitrate:5Kbps~384Kbps, Sampling rate:8MHz~48MHz;

APE:

Bitrate:800Kbps~1000Kbps(FAST normal compressed),
 Sampling rate:8MHz~48MHz;

WAV:

Bitrate:32Kbps~384Kbps, Sampling rate:8MHz~48MHz;

FLAC:

Bitrate:1000Kbps~1200Kbps(L0~L8), Sampling
 rate:8MHz~48MHz

Specifications

Screen	1.8" TFT screen
Weight	29g
Dimension	39*7.8*90mm
Flash memory	8G/16G
Audio format	MP3/WAV/APE/WMA/FLAC etc.
Video format	128*160 AMV(converted video)
Recording format	MP3/WAV/ACT
Recording distance	5-8 meters
Playing time	70 hours at medium volume by earphone
Battery	3.7V/460 mAh
Charging time	1.5 hours
SD card expansion	Up to 128G

If you have any questions about this product, please feel free to contact us at support@agptek.com.

For detailed user manual, please visit:

<http://www.agptek.com/support/download.html>

Vielen Dank für Ihren Einkauf bei AGPTEK. Lesen Sie bitte die Bedienungsanleitung sorgfältig durch, bevor Sie das Produkt benutzen.

Tasten und Bedienelemente

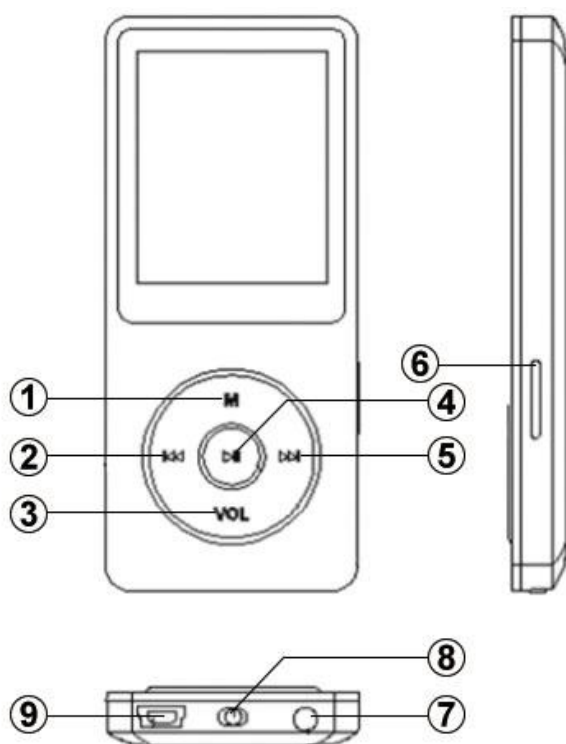

1. MenüTaste/Nach Oben/Volumen +
2. Vorherig/Schneller Rücklauf/Zurück Taste
3. Zurück Taste/ Nach Unten/Volumen -
4. Spielen/Pause/BestimmenTaste/Ein&Ausschalten
5. SchnellerVorlauf/Nächst
6. Karte Buchse
7. Kopfhörerbuchse
8. Ein/Ausschalter
9. USB-Anschluss

Aufladen

Sie können das Gerät über Computer oder ein Ladegerät per USB-Kabel aufladen. (Ladegerät nicht enthalten)

Hinweis: Um Unfall oder Fehler zu vermeiden, die Spezifikationen des Ladegerätes müssen die folgenden Anforderungen erfüllen:

Eingang: AC110-240V 50 / 60Hz Max: 100mA



Ausgang: DC5.0-5.5V 500mA-800mA

Ein/Ausschalten



Schieben Sie bitte den Netzschalter auf „Rechts“ Seite um das Gerät einzuschalten. Wiederholen Sie auf „Links“ Seite um das Gerät auszuschalten.

Standby-Status: Halten Sie die Play-Taste für 3 Sekunden gedrückt, um das Gerät ein/aus zu schalten.

Bildschirmsperre

Klicken Sie die Taste  und M gleichzeitig, um den Bildschirm zu sperren. Und noch einmal die Taste  und M klicken, wird es freigeben.

Hauptschnittstelle

Eine unter Liste wird mit 9 verschiedenen Funktionen Musik, FM-Radio, Ordner, Einstellen, Aufnahme,Werkzeug, Bilder, E-Buch und Video angezeigt. Klicken Sie /  um es zu wählen.

Musik Spielen

1. Resume: Wenn Sie auf dem „Musik“ Menü sind, wählen Sie „Resume“,um zu der letzten Position zu sein, wo Sie die Musik hörten.

2. Wiedergabelisten aktualisieren: aktualisieren Sie alle Songs auf der externen Micro SD Karte oder den internen Speicher des Players.

Volumen Einstellen

Halten Sie die "VOL" Taste gedrückt. Wenn Sie ein Volume-icon sehen, drücken Sie die "M" Taste um die Volumen zu erhöhen oder die "VOL" Taste um die Volumen zu verringern.

Zurück

An Musik-Schnittstelle drücken Sie zurest die Taste VOL

und dann die Taste ◀◀ gedrückt, um zum Hauptmenü zu sein. An andere Schnittstelle ist, halten Sie die Taste ◀◀ gedrückt, um zum Hauptmenü zu sein.

Untermenü

Wenn es auf der Musikseite ist, drücken Sie M um das Untermenü zuzugreifen.

1.Shuffle: Wählen Sie die Schufflemodus oder nicht.

2.Lesezeichen: wählen Sie sich "Lesezeichen hinzufügen", "Lesezeichen löschen" oder "Zu Lesezeichen wechseln".

3.Soundeinstellungen: Sie können Variable Schnelligkeit einstellen.

4.Um sprachen zu lernen, stellen Sie bitte Wiederholungsmodus, die Wiederholungszeiten, das Wiederholungsintervall ein. "**Wiederholungsmodus(A-B)**" (Nur verfügbar, wenn die Musik spielt)

1)Wählen Sie "**Wiederholungsmodus(A-B)**" mit die Taste ▶|| um die Startzeit A zu bestätigen (A blinkt).

2)Klicken Sie dann auf die Taste ▶▶, um die Endzeit B einzustellen (B blinkt). Klicken Sie zur Bestätigung erneut auf die Taste ▶▶. Das Symbol für die A-B Anzeige erscheint auf dem Bildschirm. Und das Audio von Zeit A bis B wird automatisch wiederholt. Das Icon(A-B) erscheint auf dem Bildschirm.

3)Klicken Sie die Taste ▶▶ noch einmal zurück zur normalen Wiedergabe.

FM Radio

Wählen Sie "FM Radio" auf dem Hauptmenü, klicken Sie die Taste ▶|| um zu Radio zu sein.

Eine unter Liste wird mit "Voreinstellung", "Manuelle Einstellung", "Autom.Einst" und "UKW-Aufnahme" angezeigt. Klicken Sie die M/VOL Taste um es zu wählen. Und drücken Sie die ◀◀ Taste um zum Hauptmenü zurück zu sein.

1. Drücken Sie die M Taste. Wählen Sie "Aufnahme vom UKW-Radio starten" um das Radio zu speichern, das Sie aufnehmen möchten. Finden Sie die gespeicherten Aufnahmen in der "FM Aufnahme".

2. "Bandsbstimmung", wählen Sie es aus Normalfrequenzzone / Japanische Frequenzzone / Europäische Frequenzzone.

3. "UKW-Aufnahme", finden Sie die gespeicherte FM-Aufnahme im Ordner Aufnahme unter FOLDER.

Hinweis: Sie können nur Mono-Radiosender auf diesem Spieler hören.

Einstellen

● Sleep-Timer: wählen Sie "Sleep Timer", um diese Funktion auszuschalten oder den Sleep Timer zwischen 1-99 (Minuten) einzustellen.

● Bildschirm einstellen: Stellen Sie die Helligkeit, Beleuchtungszeit und den Bildschirmschoner Ihres Players ein;

Beleuchtungszeit: 10(Sekunden)/20(Sekunden)/30 (Sekunden)/Immer an.

● Datum und Uhrzeit: Klicken Sie ▶▶ um die Funktion zu wählen. klicken Sie M/VOL um es einzustellen. Danach klicken Sie die Tasten ▶▶ um die Einstellung zu bestimmen.

Aufnahme

Wählen Sie "Aufnahme" auf der Hauptschnittstelle, klicken Sie die Taste ►|| um zu Aufzeichnungen zu sein. Es gibt "Spracheaufnahmestarten", "Aufnahmebibliothek", "Aufnahme Format" und "Aufnahme Einstellungen" auszuwählen.

Werkzeug

Wählen Sie "Werkzeug" auf der Hauptschnittstelle, klicken Sie die Taste ►|| um zum Untermenü zu sein. Da gibt es "Kalender", "Sekundenuhr" und "Alarm" auszuwählen.

Video

*Dieser Spieler kann nur das .amv-Format in 160 * 128 unterstützen. Bevor Video sehen, müssen Sie die Videodateien durch Formatumwandlungssoftware umwandeln.*

Fehler Behebung

a. Wie man die Sprache erneut wählen?

Finden Sie  auf der Hauptseite, klicken Sie die Taste ►|| um das Menü zuzugreifen. Wählen Sie die letzten Option des Menüs aus (auf Englisch ist "Default settings"). Klicken Sie die Taste ►|| um die Funktion zuzugreifen und dann wählen Sie die ersten Option was bedeutet "Yes". Klicken Sie die Taste ►|| noch einmal auf Werkseinstellungen zurücksetzen.

Der Player schaltet sich automatisch ein. Und dann können Sie die Sprache wieder wählen.

b. Schalten Sie nicht den MP3 Player ein; Der Bildschirm des Spielers geht leer / schwarz; Der Player ist abgestürzt

oder hat einen Firmware-Bug

1)Schalten Sie den Player aus. Dann machen Sie bitte den Player Neustart.

2)Schieben Sie bitte den „on/off“ Schalter auf „Links“ Seite, halten Sie dann die ► Taste 10 Sekunden gedrückt, um den Mp3 Player rückzusetzen.

3)Machen Sie bitte die Firmware. Sie können die Firmware auf diese Webseite herunterladen, um den MP3 Player Update zu machen.

<http://www.agptek.com/support/download.html/> oder www.agptek.com/blog

c.Disk Fehler

Wenn es auf dem Bildschirm "Disk Fehler" zeigt. bitte formatieren Sie den Player. Finden Sie es in "Einstellen"> "Gerät formatieren".

d.Songs können nicht vom Mp3 Player erkannt werden

Bitte überprüfen Sie, dass die Songs mit richtigem Format sind. Oder der Mp3 Player unterstützt nicht dieses Format. Finden Sie das unterstützte Audioformat da unten:

MP3:

Bitrate: 8Kbps~320Kbps, Sampling rate:8MHz~48MHz;

WMA:

Bitrate:5Kbps~384Kbps, Sampling rate:8MHz~48MHz;

APE:

Bitrate:800Kbps~1000Kbps(FAST normal compressed),
Sampling rate:8MHz~48MHz;

WAV:

Bitrate:32Kbps~384Kbps, Sampling rate:8MHz~48MHz;

FLAC:

Bitrate:1000Kbps~1200Kbps(L0~L8), Sampling rate:8MHz~48MHz;

Technische Daten

Bildschirm	1.8" TFT Bildschirm
Gewicht	29g
Größe	39*7.8*90mm
Kapazität	8G/16G
Musik Format	MP3/WMA/WAV/APE/FLAC etc.
Video Format	AMV(128*160 Konvertiertes)
Aufnahme Format	MP3/WAV/ACT
Aufnahme Distanz	5~8 Meter
Spielzeit(Stunden)	70 Stunden bei mittlerer Lautstärke per Kopfhörer
Akku	3.7V/460 mAh
Ladezeit	1.5 Stunden
SD Karte Expansion	Bis zu 128G

Für weitere Fragen stehen wir Ihnen sehr gerne per Email zur Verfügung.

support@agptek.com.

Für detaillierte Bedienungsanleitung besuchen Sie bitte:
<http://www.agptek.com/support/download.html>

Grazie per aver acquistato AGPTEK MP3 lettore. Prima di utilizzare il prodotto, leggere attentamente il manuale. Le specifiche sono soggette a modifiche senza preavviso.

Pulsanti & controlli

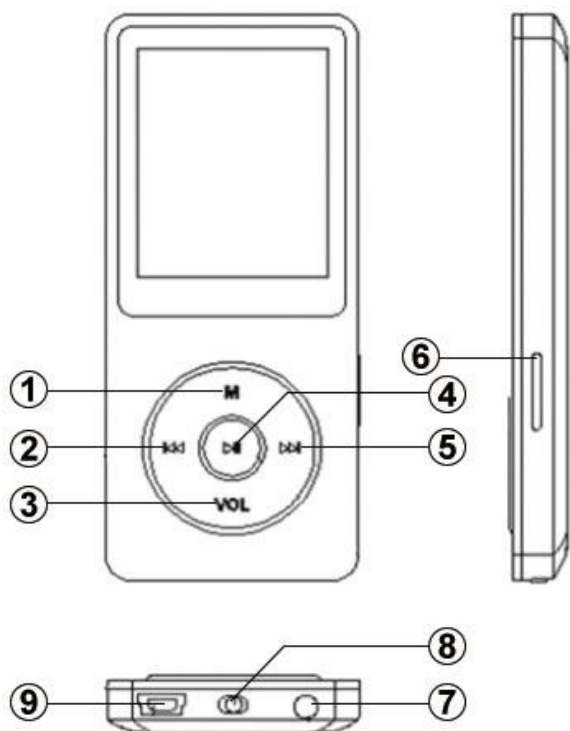

1. Menu button/
Scorri su/Volume +
2. Precedente/Riavvolgi/Pulsante indietro
3. Pulsante indietro/ Scorrere verso il basso /Volume -
4. Play/Pausa/Enter/
accensione/
spegnimento
5. Successivo/avanti veloce
6. Slot per schede
7. Jack auricolari
8. Corsore di alimentazione
9. Porta USB

Carica il lettore

1. Con cavo USB

Il cavo USB può essere utilizzato sia per il trasferimento dei dati che per la ricarica del lettore.

2. Collegandosi ad un calcolatore o ad un caricatore (non incluso)

Si prega di notare: le specifiche del caricabatterie devono soddisfare i seguenti requisiti o qualsiasi incidente o guasto accaduto sarà considerato come danni causati

dall'uomo.

Ingresso: AC110-240V 50/60Hz Max: 100 v

Uscita: CC 5.0-5.5V 500mA-800mA

Accensione/spegnimento



Far scorrere l'interruttore di alimentazione sul lato "Destro" per accendere il lettore. Ripeti per spegnere.

Stato di standby: tenere premuto il tasto Riprodurre per 3 secondi per accendere/spegnere.

Blocco /Sblocca schermo

Fare clic sul pulsante  e M allo stesso tempo per bloccare lo schermo. Ripetere per sbloccare.

Interfaccia principale

Ogni volta che premete il tasto / , lo porterà ad una delle relative 9 funzioni differenti, compreso la musica, Radio FM, vista cartella, Imposta, Registrazioni, Strumento, Immagini, E-libro e video.

Riprodurre musica

-Resume ~ vi porterà di nuovo alla canzone o file audio che si sta giocando ora.

- Aggiornare i dati della scheda ~ aggiornare tutte le canzoni nella scheda esterna di mirco SD o la memoria interna del lettore.

Regolazione del volume

Premere e tenere premuto il tasto "Vol". Quando viene visualizzata l'icona del volume, premere il tasto "M" per aumentare o "Vol" per abbassare il volume.

Ritorno

Quando il lettore si trova sulle interfacce di riproduzione musicale, premere il tasto VOL per tornare, quindi

premere continuamente il tasto  per tornare all'interfaccia principale.

In altre interfacce, premere il tasto  per tornare.

Sottomenu

Mentre è sull'interfaccia di riproduzione musicale, premere il tasto M per accedere al sottomenu.

1.Shuffle: scegliere di attivare/disattivare la modalità shuffle.



2.*Segnalibri*: scegliere di aggiungere, eliminare o andare al segnalibro.

3.Velocità, regolare la velocità da -8 (più lento) a + 8 (più veloce).

4.Apprendimento delle lingue, scegliere di impostare ripetizione a-B, tempi di riproduzione, intervallo di riproduzione.

"A-B riproduzione"(only available when the music is playing)

1) Scegliere l'opzione "Modalità di ripetizione" con il tasto  per confermare l'ora di avvio A (A lampeggia).

2) Quindi fare clic nuovamente sul pulsante  per impostare l'ora finale B (B lampeggia). Fare nuovamente clic sul pulsante  e il passaggio dal tempo A alla B verrà ripetuto automaticamente. Sullo schermo apparirà l'icona per l'indicazione A-B.

3) Fare clic nuovamente sul pulsante  per tornare alla riproduzione normale.

FM Radio

Selezionare "FM radio" sul menu principale, fare clic sul pulsante  per accedere alla sua funzione. Un elenco

correlato mostrerà anche "lista stazione", "sintonia manuale", "Auto Tune" e "registrazione FM". Fare clic sul pulsante M/Vol per selezionare. Premere il pulsante ► per tornare indietro.

Durante la riproduzione dello schermo Radio, premere il tasto M per passare al sottomenu.

1. Scegliere "Avvia registrazione radio FM" per salvare la radio che si desidera registrare, trovare le registrazioni salvate nella "registrazione FM".

2. "Regione intonizzatore ", scegliere tra Comune/ Giappone/European band.

3. "Registrazioni FM", tutte le registrazioni salvate saranno elencate qui.

Si prega di notare: è possibile ascoltare solo la stazione radio mono su questo lettore.

Imposta

●Timer spegnimento: scegliere "Timer spegnimento" per disattivare questa funzione o impostare il timer di spegnimento tra 1 e 99 (minuti).

●Impostazioni di visualizzazione: impostare il timer retroilluminazione e lo screensaver del lettore;

Tempo retroilluminazione: impostare l'ora a 10 (secondi)/20 (secondi)/30 (secondi)/Sempre accesa.

●Data e ora: fare clic sul pulsante M per passare. Fare clic su M/VOL per impostare. Fare clic sul pulsante ► per salvare le impostazioni.

Registrazioni

Selezionare "registrazioni" sull'interfaccia principale, fare

clic sul pulsante ▶▶ per accedere alla sua funzione, poi un elenco correlato verrà visualizzato come "Iniziare registrazione vocale", "libreria di registrazioni", "Archiviazione" (disponibile solo con scheda inserita), "registrazione formato "e" record impostazioni".

Strumenti

Selezionare "strumenti" sull'interfaccia principale, fare clic sul pulsante ▶▶ per accedere alla sua funzione. Un elenco correlato mostrerà "calendario", "cronometro" e "allarme".

Video

Questo lettore può supportare solo il formato. AMV in 160 * 128, si dovrebbe convertire i file video per formato software di conversione prima.

Trouble Shooting

A. come ri-scegliere la lingua?

Trovare questa icona  nell'interfaccia principale, e fare clic sul pulsante ▶▶ per accedere al suo menu, scorrere verso il basso fino all'ultimo menu (il menu in pulsante è "impostazioni predefinite" in inglese). fare clic sul pulsante ▶▶ per entrare e scegliere la prima (superiore) opzione che significa "Sì", fare clic sul pulsante di nuovo ▶▶ per confermare e ripristinare le impostazioni di fabbrica, il giocatore si accende automaticamente e quindi è possibile scegliere la lingua di nuovo.

B. Non può accendere il lettore; Lo schermo del lettore va in bianco/nero; il lettore è caduto o ha un bug del firmware

- 1) Spegner il lettore e riprovare.
- 2) Far scorrere l'interruttore di alimentazione sul lato "sinistro" per spegnere il lettore, quindi tenere premuto il tasto Play per 10 secondi per azzerare il lettore.
- 3) Aggiornare il firmware. Si prega di visitare <http://www.agptek.com/support/download.html/> o www.agptek.com/blog per scaricare il firmware e l'aggiornamento.

C. Errore del disco

Se lo schermo dice "Errore disco", si prega di formattare il lettore. Trovalo in "Impostazioni" > "dispositivo di formattazione".

D. Le canzoni non possono essere riconosciute dal giocatore

Si prega di verificare se la canzone è in un formato errato o è stato crittografato, o il formato della canzone non è supportato da questo lettore. Trova il formato audio supportato qui sotto:

MP3:

Bitrate: 8Kbps~320Kbps, Sampling rate:8MHz~48MHz;

WMA:

Bitrate:5Kbps~384Kbps, Sampling rate:8MHz~48MHz;

APE:

Bitrate:800Kbps~1000Kbps(FAST normal compressed),
Sampling rate:8MHz~48MHz;

WAV:

Bitrate:32Kbps~384Kbps, Sampling rate:8MHz~48MHz;

FLAC:

Bitrate:1000Kbps~1200Kbps(L0~L8), Sampling rate:8MHz~48MHz

Specifiche

Schermo	1.8" TFT schermo
Peso	29g
Dimensioni	39*7.8*90mm
Flash memoria	8G/16G
Audio formato	MP3/WAV/APE/WMA/FLAC etc.
Video formato	128*160 AMV(video convertito)
Registrazioni formato	MP3/WAV/ACT
Distanza di registrazione	5-8 metri
Tempo di riproduzione	70 ore in volume medio per auricolare
Batteria	3.7V/460 mAh
Tempo di ricarica	1.5 ore
Espansione SD card	Fino a 128G

Se avete domande su questo prodotto, si prega di contattare: support@agptek.com.

Per il manuale d'uso dettagliato, prego visiti:
<http://www.agptek.com/support/download.html>

Gracias por compra AGPTEK MP3 Player. Por favor lea cuidadosamente el manual antes de usar el producto. Las especificaciones están sujetas a cambios sin previo aviso.

Buttons & Controls

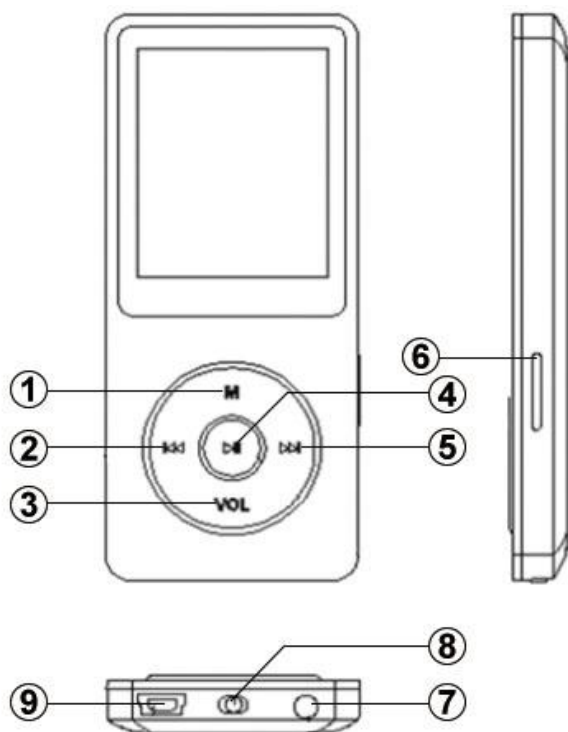

1. Botón de menú/ desplaza arriba /Volumen +
2. Anterior/Retroceso/Botón de vuelta
3. Botón de vuelta/Desplace debajo /Volumen -
4. Reproducir/Pausar/Entrar/ Encendido/Apagado
5. Canción siguiente /Avance rápido
6. Ranura para tarjeta
7. Jack de auriculares
8. El interruptor
9. Puerto de USB

Carga al reproductor

1. Por el cable del USB

El cable USB se puede utilizar para la transferencia de datos y la carga del reproductor.

2. Por conectándose a un ordenador o cargador (no incluido)

Por favor observe: las especificaciones del cargador deben cumplir los requisitos siguientes o cualquier accidente o la falta ocurrida será considerada como daño causado por el

hombre.

Entrada: AC110-240V 50/60Hz Máximo: 100mA

Salida: C.C 5.0-5.5V 500mA-800mA

Encendido/apagado



Deslice el interruptor de alimentación a la parte "derecha" para encender el reproductor. Repita el para apagar.

Estado de espera: Sostenga el botón reproducir durante 3 segundos para encender/apagar.

Bloqueo / Desbloqueo pantalla

Haga clic en el botón  y M al mismo tiempo para bloquear la pantalla. Repetir para desbloquear

Interfaz principal

Cada vez que presione el botón / , le llevará a una de sus 9 funciones diferentes, incluyendo música, radio FM, vista de carpeta, establecer, grabaciones, herramientas, imágenes, e-libro y vídeo.

Reproducir música

-Reanudar ~ llevarlo de vuelta a la canción o el archivo de audio que está reproducido ahora.

- Actualizar datos de tarjeta ~ actualizar todas las canciones en la tarjeta externa de Mirco SD o la memoria interna del reproductor.

Ajusta volumen

Mantenga pulsado el botón "VOL". Cuando vea el icono de volumen, pulse "M" para aumentar o el botón "VOL" para bajar el volumen.

Volver

Cuando el reproductor está en las interfaces de reproducción de música, pulse el botón VOL para volver,

luego pulsa el botón ◀◀ continuamente para volver a la interfaz principal.

En otras interfaces, pulse el botón ◀◀ para volver.

Submenú

Mientras está en la interfaz de reproducción de música, pulse el botón M para acceder al submenú.

1. Aleatorio: elija para activar/desactivar el modo aleatorio.

2. Marcadores: elija añadir, borrar o ir a marcador.

3. Velocidad, ajuste la velocidad de -8 (más lenta) a + 8 (más rápido).

4. Aprender lengua, elija para fijar a-B repite, los tiempos de repetición, el intervalo del repite.

"A-B Repite" ((sólo disponible cuando la música se está reproduciendo))

1) Seleccione la opción "Mode de repetición" con el botón ▶▶ para confirmar la hora de inicio A (A está parpadeando).

(2) Luego haga clic de nuevo ▶▶ para ajustar el tiempo de finalización B (B está parpadeando). Haga clic de nuevo en el botón ▶▶ y el paso del tiempo A a B se repetirá automáticamente. El icono de la indicación A-B aparecerá en la pantalla.

Radio FM

Seleccione "Radio FM" en el menú principal, haga clic en el botón ▶▶ para acceder a su función. Una lista relacionada se mostrará incluyendo "Lista de sintonización", "Sintonización manual", "Sintonización auto" y "Grabación de FM ". Haga clic en M/ VOL para seleccionar. Pulsa el botón ◀◀ para

volver.

Mientras está en la pantalla de reproducción de radio, pulse el botón M para ir a su submenú.

1. Elija "Iniciar grabación de radio FM" para guardar la radio que desea grabar, busque las grabaciones guardadas en la "grabación FM".

2. "Región del sintonizador", elija de Japan Común, Europeade la venda.

3. "Grabaciones FM", todas las grabaciones guardadas se mostrará aquí.

Por favor atención: sólo puede escuchar la estación de radio mono en este reproductor.

Establecer

●Temporizador de apagado: elija "Temporizador de apagado" para desactivar esta función o ajuste el tiempo de apagado auto entre 1-99 (minutos).

●Ajustes de la pantalla: ajusta temporizador de retroiluminación y el protector de pantalla de su reproductor;

Temporizador de retroiluminación: Fije el tiempo en 10 (segundos)/20 (segundos)/30 (segundos)/siempre encendido

●Fecha y hora: haga clic en el botón M para cambiar. Haga clic en M/VOL para ajustar. Haga clic en el botón▶▶ para guardar la configuración.

Grabaciones

Seleccione "Grabaciones" en la interfaz principal, haga clic en el botón▶▶ para acceder a su función, luego una lista relacionada mostrará como "Iniciar grabación de voz",

"Biblioteca de grabaciones", "Almacenamiento" (sólo disponible con la tarjeta insertada), "Formato de grabación" y "configuración de grabar".

Herramientas





Seleccione "Herramientas" en la interfaz principal, haga clic en el botón  para acceder a su función. Una lista relacionada mostrará "Calendar", "cronómetro" y "Alarma".

Video

Este reproductor sólo puede apoyar el formato. AMV en 160 * 128, debe convertir los archivos de vídeo por el software de conversión de formato.

Problemas para disparar

e. ¿Cómo volver a elegir el idioma?

Encuentre este icono  en la interfaz principal, y haga clic en el botón  para acceder a su menú, desplácese hasta el último menú (el menú en el botón es "configuración de fábrica" en inglés). Haga clic en el botón  para entrar y elegir la primera opción (superior) que significa "sí", haga clic de nuevo en el botón  para confirmar y restaurar a la configuración de fábrica, el reproductor se enciende automáticamente y luego se puede elegir el idioma de nuevo.

b. No puede encender el reproductor; La pantalla del reproductor está en blanco/negro; el reproductor se estrelló o tiene un error de firmware

(1) Apague el reproductor e inténtelo de nuevo.

(2) Deslice el interruptor de alimentación a la parte "izquierda" para apagar el reproductor, luego mantenga

pulsado el botón reproducir por 10 segundos para restablecer el reproductor.

(3) Actualice el firmware. Por favor, visite <http://www.agptek.com/support/download.html/> o www.agptek.com/blog para descargar el firmware y la actualización.

c. Error de disco

Si la pantalla dice "error de disco", por favor formatear dispositivo. Encuéntralo en "Establecer" > "Formatear dispositivo".

d. Las canciones no pueden ser reconocidas por el reproductor

Por favor, comprueba si la canción está en un formato incorrecto o si ha sido encriptada, o el formato de la canción no es compatible con este reproductor. Encuentre el formato de audio soportado siguiente:

MP3:

Bitrate: 8Kbps~320Kbps, Sampling rate:8MHz~48MHz;

WMA:

Bitrate:5Kbps~384Kbps, Sampling rate:8MHz~48MHz;

APE:

Bitrate:800Kbps~1000Kbps(FAST normal compressed),
Sampling rate:8MHz~48MHz;

WAV:

Bitrate:32Kbps~384Kbps, Sampling rate:8MHz~48MHz;

FLAC:

Bitrate:1000Kbps~1200Kbps(L0~L8), Sampling

rate:8MHz~48MHz

Especificaciones

Pantalle	1.8" TFT pantalla
Peso	29g
Dimensión	39*7.8*90mm
Flash memoria	8G/16G
Audio formato	MP3/WAV/APE/WMA/FLAC etc.
Video formato	128*160 AMV(converted video)
Grabar formato	MP3/WAV/ACT
Distancia de grabación	5-8 metros
Tiempo de reproducir	70 horas en medio volumen por auriculares
Batería	3.7V/460 mAh
Tiempo de carga	1.5 horas
Expansión de tarjetas SD	Hasta a 128G

Si tiene cualquiera duda, por favor contact nosotros con support@agptek.com.

Para el manual detallado del usuario, por favor visite:
<http://www.agptek.com/support/download.html>

Merci pour l'achat de lecteur MP3 fabriqué par AGPTEK. Avant d'utiliser le lecteur, veuillez lire attentivement le manuel. Les spécifications si changer sans préavis.

Boutons & Contrôles

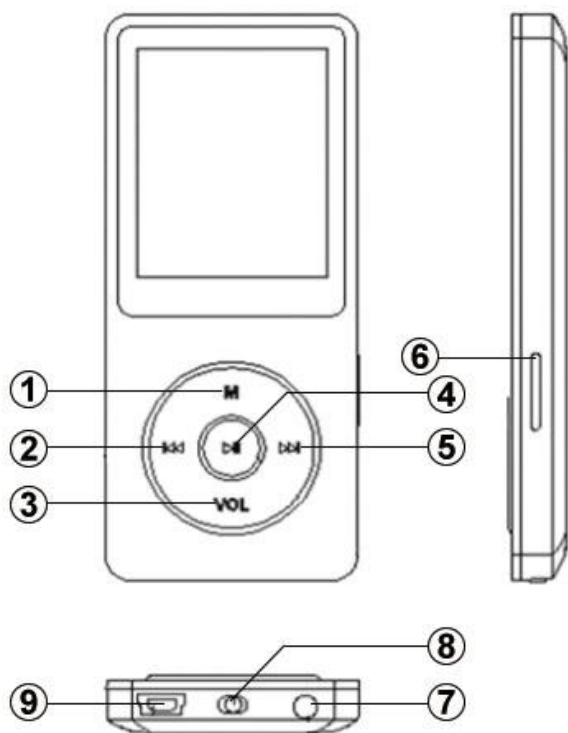

- 1.Menu bouton / Sélection up /Volume +
- 2.Précédent /Rembobiner/ Bouton rentrer
- 3.Bouton rentrer / Sélection down/Volume -
- 4.Jouer/Pauser/Entrer/ Allumer/Eteindre
- 5.Suivant / Avance Rapide
- 6.Cran de carte
- 7.Jack ecouteurs
- 8.Interrupteur d'alimentation
- 9.Port USB

Chargement du lecteur

1.Chargez par câble USB

Le câble USB peut être utilisé pour le transfert de données et le chargement du lecteur.

2.Par connecter à un ordinateur ou à un chargeur (non inclus)

Remarque: les spécifications du chargeur doivent satisfaire aux exigences suivantes ou tout accident ou

défaillance qui se produira sera considéré comme un dommage causé par l'homme.

Entrée: AC110-240V 50/60Hz Max:100mA

Sortie: DC5.0-5.5V 500mA-800mA

Allumer/Fermer

Glissez l'interrupteur d'alimentation sur le côté "droite" pour allumer le lecteur. Répétez pour fermer le lecteur.

Etat de veille: Appuyez le bouton de lecture pendant 3 secondes pour allumer/fermer le lecteur.

Verrouillage de l'écran/Déverrouillage

Cliquez sur le bouton  et M en même temps pour verrouiller l'écran. Répétez pour déverrouiller.

Interface principale

Chaque fois que vous appuyez sur le bouton , il vous amènera à l'une de ses 9 fonctions différentes, y compris la musique, la radio, l'affich. dossiers, le définir, les enregistrements, les outils, les photos, le livre électronique et la vidéo.

Jouer de la musique

- Reprendre la musique ~ vous ramène à la chanson ou au fichier audio que vous jouez maintenant.

- Télécharger les données de la carte ~ télécharger toutes les chansons de la carte Mirco SD externe ou de la mémoire interne du lecteur

Réglage du volume

Appuyez et maintenez sur le bouton "VOL". Lorsque vous voyez l'icône du volume, appuyez sur "M" pour augmenter ou "VOL" pour abaisser le volume.

Rentrer

Lorsque le lecteur est sur l'interface de lecture de musique, appuyez sur le bouton VOL pour revenir, puis appuyez sur le bouton continuellement  pour revenir à l'interface principale.

Dans d'autres interfaces, appuyez sur le bouton  pour revenir.

Sous-menu

Alors que c'est sur l'interface de lecture de musique, appuyez sur le bouton M pour accéder au sous-menu.

1. Aléatoire: choisissez d'activer / désactiver le mode aléatoire.



2. Signets: choisissez d'ajouter, supprimer ou accéder le signet.

3. Vitesse variable, réglez la vitesse de -8 (plus lent) à +8 (le plus rapide).

4. Mode lecture, pour faire mode de répétition, nombre de fois de répétition, intervalle Re-lecture.

"Nombre de fois de répétition" (uniquement disponible lorsque la musique est en cours de lecture)

1) Choisissez l'option "nombre de fois de répétition" avec le bouton  pour confirmer l'heure de début A (A clignote).

2) Ensuite, cliquez de nouveau sur le bouton  pour régler l'heure de fin B (B clignote). Cliquez à nouveau sur le bouton  et le passage de l'heure A à B sera répété automatiquement. L'icône pour l'indication A-B apparaît sur l'écran.

3) Cliquez de nouveau sur le bouton  pour revenir à la lecture normale.

Radio FM

Sélectionnez "Radio FM" dans le menu principal, cliquez sur le bouton ►► pour accéder à sa fonction. Une liste connexe s'affiche avec "Présél", "Réglage manuel", "Réglage auto" et "Enregistrement FM ". Cliquez M/VOL pour sélectionner. Appuyez sur le bouton ◀◀ pour revenir.

Pendant l'écran de lecture radio, appuyez sur le bouton M pour accéder à son sous-menu.

1. Choisissez "Démarrer l'enregistrement radio FM" pour enregistrer la radio que vous souhaitez enregistrer, trouvez les enregistrements enregistrés dans "enregistrement FM".

2. "Réglage manuel", choisissez Commun / Japan / European Band.

3. " Enregistrement FM", tous les enregistrements enregistrés seront listés ici.

Remarque: vous ne écoutez que la station de radio mono sur ce lecteur.

Définir

●Arrêt programmé: Choisissez "Définir arrêt programmé" pour éteindre cette fonction ou régler la minuterie de repos entre 1 et 99 (minutes).

●Affichage: définissez la luminosité, la durée durétoéclairage et l'écran de veille de votre lecteur;
Luminosité: églez l'heure à 10 (secondes) / 20 (secondes) / 30 (secondes) / Toujours allumé.

●Date et heure : cliquez sur le bouton ►► pour basculer. Cliquez M/VOL pour définir. Cliquez sur le bouton ►►

pour enregistrer vos paramètres.

Enregistrements

Sélectionnez "Enregistrements" sur l'interface principale, cliquez sur le bouton ►|| pour accéder à sa fonction, puis une liste associée s'affiche comme "Démarrer l'enregistrement vocal", "Bibliothèque d'enregistrements", "Storage"(uniquement disponible avec la carte insérée), "Enreg Format" et "Config d'Enreg".

Outil

Sélectionnez "Outils" sur l'interface principale, cliquez sur le bouton ►|| pour accéder à sa fonction. Une liste connexe affichera "Calendrier", "Chronomètre" et "Réveil".

Vidéo

*Ce lecteur ne peut prendre en charge que le format .amv en 160 * 128, vous devez d'abord convertir les fichiers vidéo par un logiciel de conversion de format.*

Dépannage

a.Comment choisir un autre langue?

Trouvez cette icône  dans l'interface principale, puis cliquez sur le bouton ►|| pour accéder à son menu, défilez jusqu'au dernier menu(le menu au fond est "Réglages d'usine"). Cliquez sur le bouton ►|| pour entrer et choisissez la première (supérieure) option qui signifie "Oui", cliquez sur le bouton ►|| de nouveau pour confirmer et restaurer les réglages d'usine, le lecteur s'allume automatiquement et vous pouvez ensuite choisir la langue.

b.Ne peut pas allumer le lecteur; L'écran du lecteur est

blanc / noir; Le lecteur est écrasé ou a un bug de microprogramme

- 1) Éteignez le lecteur et réessayez.
- 2) Glissez l'interrupteur d'alimentation sur le côté "gauche" pour éteindre le lecteur, puis maintenez le bouton de lecture pendant 10 secondes pour réinitialiser le lecteur.
- 3) Mettre à jour le microprogramme. Visitez <http://www.agptek.com/support/download.html/> ou www.agptek.com/blog pour télécharger le microprogramme et la mise à jour.

c. Erreur de Disk

Si l'écran indique "Erreur de disque", formatez le lecteur. Trouvez dans "Définir" > "Formater périphérique".

d. Les chansons ne peuvent pas être reconnus par le lecteur.

Vérifiez si la chanson est dans un mauvais format ou a été cryptée, ou le format de la chanson n'est pas pris en charge par ce lecteur. Trouvez le format audio favorable ci-dessous:

MP3:

Débit binaire: 8Kbps~320Kbps, Fréquence d'échantillonnage: 8MHz~48MHz;

WMA:

Débit binaire: 5Kbps~384Kbps, Fréquence d'échantillonnage: 8MHz~48MHz;

APE:

Débit binaire: 800Kbps~1000Kbps (FAST normal compressé), Fréquence d'échantillonnage: 8MHz~48MHz;

WAV:

Débit binaire:32Kbps~384Kbps, Fréquence d'échantillonnage:8MHz~48MHz;

FLAC:

Débit binaire:1000Kbps~1200Kbps(L0~L8), Fréquence d'échantillonnage:8MHz~48MHz;

Spécialisations

Ecran	Ecran 1.8" TFT
Poids	29g
Dimension	39*7.8*90mm
Mémoire flash	8G/16G
Formats audio	MP3/WAV/APE/WMA/FLAC etc.
Formats vidéo	128*160 AMV(Conversion de vidéo)
Format d'enregistrement	MP3/WAV/ACT
Enregistrement	5-8 mètres
Autonomie	70 heures au volume médium.
Batterie	3.7V/460 mAh
Temps de chargement	1.5 heures
Carte SD expansion	Jusqu'à 128Go(pas inclus)

Si vous avez des questions avec ce produit, veuillez envoyer un e-mail à support@agptek.com, nous sommes content de vous entendre!

Pour un manuel d'utilisation détaillé, visitez:

<http://www.agptek.com/support/download.html>

AGPtEK A02 MP3 プレーヤーをお買い上げ頂きまして、ありがとうございました。正しく安全にお使いいただくため、ご使用前に必ず取扱説明書をよくお読みください。仕様は予告なしに変更されることがあります。

各部名前

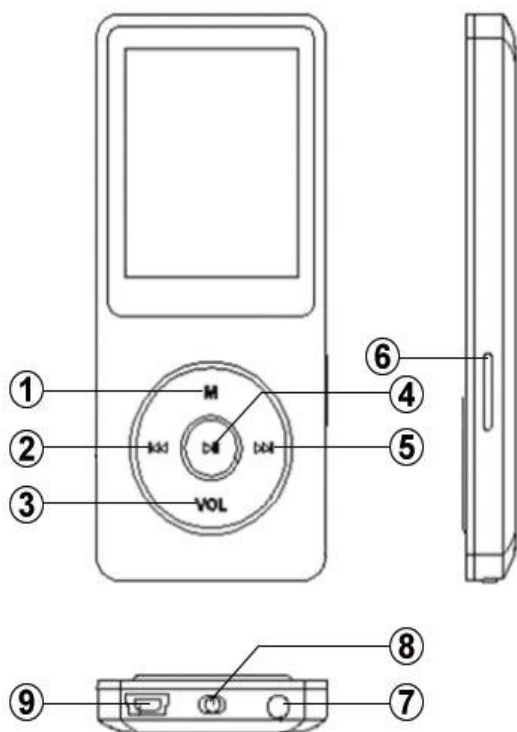

- 1.メニューボタン/上へ移動/音量上げ
- 2.前/巻き戻し/戻るボタン
- 3.戻るボタン/下へ移動/音量下げ
- 4.再生/一時停止/確認/電源のオン/オフ
- 5.次へ/早送り
- 6.マイクロ SD カード端子
- 7.イヤホンジャック
- 8.電源スイッチ
- 9.USB ポート

充電について

1.USB ケーブルは、データの転送やプレーヤーの充電に使用できます。

2.パソコンまたは充電器に接続して充電できます（別売）

ご注意：充電器の仕様は、以下の条件を満たす必要があります。お客様は充電器の誤利用による損傷場合、無料修理、交換、返品等対応不可です。予めご了承ください。

入力: AC110-240V 50/60Hz 最大:100mA

出力: DC5.0-5.5V 500mA-800mA

電源オン/オフ

使用開始と終了する時は電源スイッチをオン/オフにします。

待機状態：再生ボタンを3秒間押し続けると、電源がオン/オフになります。

スクリーンロック/ロック解除

任意画面でも、◀◀と「M」ボタンを同時に押すと、画面をロック/ロック解除できます。

メイン界面

◀◀/▶▶ボタンを押すたびに、9つの機能のうちの1つに移動し、音楽、FMラジオ、フォルダビュー、設定、録音、ツール、画像、電子ブック、動画などが含まれます。

音楽再生

- 再生中-今再生している曲や音楽ファイルに戻ります。
- プレイリストを更新- 外部のMicro SDカードまたはプレーヤーの内蔵メモリにあるすべての曲を更新する

音量の調整 (VOL ボタン)

"VOL"ボタンを長押しします。音量アイコンが表示されたら、"M"を押して音量を上げ、"VOL"ボタンを押して音量を下げます。

戻るボタン

音楽再生中の場合は、VOL ボタンを押して戻ります。

他の界面では、◀◀ボタンを押して戻ります。◀◀ボタンを押し続けてメイン界面に戻ります。

サブメニュー

音楽再生中は、M ボタンを押してサブメニューに入ります。

1. シャッフル、シャッフルモードのオン/オフを選択します。
2. ブックマークは、追加、削除、またはブックマークへの移動を選択します。

3.シフト配信(再生速度)は-8 (最小) から+8 (最大) に速度を調整します。

4.言語学習は、再生モード下のリピートモード(A-B リピート)、再読回数、再生間隔を設定可能です。

"A-B リピート" (音楽が再生中のみ使用可能)

1) ▶||ボタンで「A-B リピート」を選択し、開始時刻 A を確認します (A が点滅しています)。

2) ▶▶ボタンをもう一度クリックして終了時刻 B を設定します (B が点滅しています)。▶▶ボタンをもう一度クリックすると、時間 A から B の間が自動的に再生します。A-B 表示のアイコンが画面に表示されます。

3) もう一度▶▶ボタンをクリックすると、通常再生に戻ります。

FM ラジオ

メインメニューで「FM ラジオ」を選択し、▶||ボタンをクリックして機能に入ります。「プリセット」、「手動チューニング」、「自動チューニング」、「FM 録音」などの選択肢があります。M/ VOL ボタンをクリックより選択できます。戻るには◀◀ボタンを押してください。ラジオの再生中に M ボタンを押すと、サブメニューに入ります。

1.「FM ラジオ録音を開始する」を選択して、録音するラジオを保存し、保存した録音を「FM 録音」で探します。

2.「周波数範囲」では、普通周波段/日本周波段/ヨーロッパ周波数範囲から選択します。

3. "FM 録音"では、すべての録音がここにリストされます。

設定

1、スリープタイマー：この機能をオフにするには「Shut down sleep timer」を選択する、または、スリープタイマーを 1～99 (分) に設定します。

2、表示設定：本製品のバックライトタイマーとスクリーンセーバーを設定します。

3、バックライト時間：10（秒） / 20（秒） / 30（秒） / 常にオンに設定します。

4、日時：▶▶ボタンをクリックして、選択対象が切り替えます。M / VOL ボタンをクリックして設定します。▶▶ボタンをクリックして設定を保存します。

録音

メインメニューで「録音」を選択し、▶▶ボタンをクリックして機能に入ると、「音声録音を開始」、「録音ライブラリ」、「ストレージ」（マイクロSDカードが挿入されている場合のみ）、「録音フォーマット」および「録音設置」四つの選択肢があります。

ツール

メインメニューで「ツール」を選択し、▶▶ボタンをクリックしてその機能に入ります。「カレンダー」、「ストップウォッチ」、「アラーム」から選択できます。

動画

本製品は 160 * 128 の.amv 形式のみをサポートしていますので、まずフォーマット変換ソフトでビデオファイルを変換してください。

故障排除

a. 言語を再選択する方法

「設定」の中で、「言語/Language」を見つけて、▶▶ボタンをクリックしてその機能に入ります。M/ VOL ボタンをクリックして言語を選定し、もう一回▶▶ボタンを押すより、設定完了。

b. 本製品は電源が入らなくなり、プレーヤーの画面は白/黒になり、クラッシュしたり、ファームウェアのバグの場合があります。まず下記の方法をお試してください。

- 1、本製品の電源を切り、もう一度オンしてください。
- 2、電源スイッチを「左」側にスライドし、電源をオフにしてから、

再生ボタンを 10 秒間押し続けると、プレーヤーがリセットされます。

3、ファームウェアのアップデート

<http://www.agptek.com/support/download.html/>
または www.agptek.com/blog にアクセスし、ファームウェアをダウンロードしてアップデートしてください。

c. ディスクエラー

画面に「ディスクエラー」と表示された場合は、プレーヤーをフォーマットしてください。[設定]中には[デバイスをフォーマット]を選択してください。

d. 曲をプレーヤーに認識されません

曲のフォーマットが間違ったか、暗号化されているか、この曲がサポートされていないかどうかを確認してください。下記はサポートされているオーディオフォーマット

MP3:

ビットレート: 8Kbps~320Kbps,
サンプリングレート: 8MHz~48MHz;

WMA:

ビットレート: 5Kbps~384Kbps,
サンプリングレート: 8MHz~48MHz;

APE:

ビットレート: 800Kbps~1000Kbps(FAST normal compressed),
サンプリングレート: 8MHz~48MHz;

WAV:

ビットレート: 32Kbps~384Kbps,
サンプリングレート: 8MHz~48MHz;

FLAC:

ビットレート:1000Kbps~1200Kbps(L0~L8),
サンプリングレート:8MHz~48MHz;

仕様

スクリーン	1.8 "TFT スクリーン
重量	29g
寸法	39*7.8*90mm
内蔵容量	8G/16G
オーディオフォーマット	MP3/WAV/APE/WMA/FLAC 等.
ビデオフォーマット	128*160 AMV(変換されたビデオ)
録音フォーマット	MP3/WAV/ACT
録音距離	5-8 m
再生時間	イヤホンを中等音量で再生する場合、 70 時間を再生可能。
電池	3.7V/460 mAh
充電時間	1.5 時間
マイクロ Sd カード拡張	128G (最大)

本製品についてのご質問は、support@agptek.com までお気軽にお問い合わせください。

詳細なユーザーマニュアルについては、下記をご参照ください。
<http://www.agptek.com/support/download.html>