

Model: BH2B



TWS BLUETOOTH EARBUDS

ENGLISH ● DEUTSCH ● FRANÇAIS ● ITALIANO
● ESPAÑOL

ENGLISH

Thank you for purchasing the AGPTEK BH2B TWS Bluetooth earbuds. Please read this [User Manual] carefully before using the product, retain it in for future use.

This product adopts the AB1526P stereo Bluetooth chip, which is a high-efficiency stereo Bluetooth transmission dual-channel communication solution, by providing high-quality audio and compatibility to stream music quickly.

This module is mainly used for short distance music playback and hands-free phone calls.

Before Use

This Charge Case is powered off completely in the factory, press and hold the Charge Case power button for 8 seconds to turn it on.

This earbuds are IPX5 waterproof, while the Charge Case is not.

PRODUCT OVERVIEW

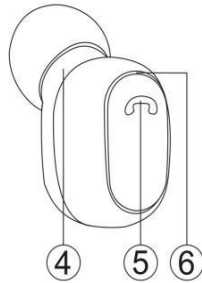
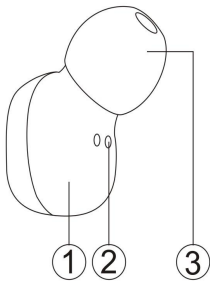

- 1. Hidden magnet
- 2. Golden contact port
- 3. Ear tip
- 4. Microphone
- 5. Multi-function button
- 6. LED indicator

- 7. Charge case battery status
- 8. Charge case power button(On/Off)
- 9. Open button
- 10. Micro USB charging port(5V)

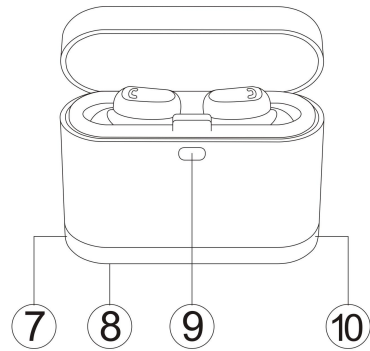

MFB button: Power on / Accept a call / Power off / Play&Pause / Previous track / Next track
You can also manually turn your earbuds on or off.

CHARGING YOUR BUDS

Your buds will start charging as soon as you place them into the Charge Case and close the lid.
When fully charged, the Charge Case will go to sleep mode. To wake up from sleep status, you can press the button ⑧ manually, or take the earphone out then put it back.

CHARGING YOUR CHARGE CASE

To charge the Charge Case use the provided USB cable and plug it into a USB power supply. The LED(⑦)of the Charge Case will indicate the charging status of the case.

4 Blue LEDs solid = fully charged

TURN ON/OFF YOUR CHARGE CASE

Press and hold button ⑧ for 8 seconds to power on/off the Charge Case. The LED flashes blue for 4 times when powered off.

Tips: Turn off the Charge Case manually if you do not use it for a long period of time.

CONTROLS FOR PAIRING

Your right earbud is the master (main) earbud. The right earbud pairs and connects to your audio device and to the left earbud. You can pair H2 earbuds to your device either together or separately.

- Pair H2 earbuds with one device

- 1) When using for the first time and the Charge Case power button is turned on, take the earbuds out of the case, the left and right earbuds pair with each other then waiting for connection.

Tips: if the charge case is shut off completely, your buds will not power on as soon as you take them out of the Charge Case. You can power on the earbuds by pressing MFB button for 3 seconds.

- 2) Turn on the Bluetooth of your phone. It will search for new devices nearby automatically.

3) Select "G28 R". If asked for a pass code, enter 0000. Earbuds will automatically connect to the last paired device when the earbuds are on and Bluetooth is activated on the device. If not, you can attempt to connect to the last paired device by pressing MFB button.

● Pairing H2 earbuds separately with two devices

1) When using the earbuds for the first time, press and hold the Multi-function button and LED of the earbuds will flash in red and blue alternatively, indicating the earbuds are under pairing mode.

2) Turn on the Bluetooth of your phone. It will search for new devices nearby automatically.

3) Select "G28 R/G28 L". If asked for a pass code, enter 0000.

Earbuds will automatically connect to the last paired device when the earbuds are on and Bluetooth is activated on the device within the effective range.

Tips: Your buds automatically power down after about 10 minutes of non use.

1. MFB button

Power on/off automatically	When Charge Case is on, your buds automatically power on as soon as you take them out of the Case and power off as soon as you place them into the Case.
----------------------------	--

Power on manually	When Charge Case is off, long press POWER buttons for 3~5 sec.
Power off manually	Hold for 3~5 sec.
Play / Pause	Press once
Pairing	Hold for 5 sec.
Next track	Double click MFB button on right earbud(use separately)
Previous track	Double click MFB button on left earbud(use separately)
Reject phone call	Hold for 1.5 sec.
Redial last phone call	Triple-click
Accept/End phone call	Single click

2.LED indicator

Power on	Blue LED
Power off	Red LED
Pairing	Flashes red and blue alternately
Connected	LED off
Charging earbuds	Red LED solid = charging LED off = fully charged(go into standby mode to save energy)
Charging the Charge Case	4 Blue LEDs on = fully charged

Activate Charge Case	Press button ⑧ to activate Charge Case(Blue LED on if activated)
Power on/off Charge Case	Press and hold button ⑧ for 8 seconds to permanently turn off the Charge Case

Specifications:

1 Electrical performance

Earbud battery: 3.7V/50mAh plus polymer lithium battery

Charging battery: 3.7V/1000mA plus polymer lithium battery

Headphone charging time: 5V/65mA about 40 minutes

Headphone compartment charging time: 5V/1A about 2 hours

2 Bluetooth specifications

Bluetooth Version: version 4.1

Effective Range: 10-15 meters

3 Working time and LED light indication:

Play time: comfortable volume (65% volume) about 3hrs (50mA)

Call time: 4hrs

Design or specifications are subject to change without prior notice.

If you have any problem about this product, please feel free to contact us at support@agptek.com.

DEUTSCH

Vielen Dank für den Kauf der AGPTEK BH2B TWS Bluetooth Ohrhörer. Lesen bitte Sie dieses [Benutzerhandbuch] sorgfältig, bevor Sie das Produkt verwenden, und bewahren Sie es für zukünftige Verwendung auf.

Dieses Produkt nimmt den AB1526P Stereo Bluetooth Chip an, das ist eine hocheffiziente Stereo Bluetooth Übertragung Dual-Channel Kommunikations Lösung ist, durch die Bereitstellung von hochwertigen Audio- und Kompatibilität, Musik schnell zu übertragen.

Dieses Modul wird hauptsächlich für die Musikwiedergabe in kurzer Entfernung und Freisprechen verwendet.

Vor dem Gebrauch

Diese Box für Laden wird im Werk vollständig ausgeschaltet. Halten Sie die Ein / Ausschaltentaste auf der Box 8 Sekunden lang gedrückt, um das Gerät einzuschalten.

Diese Ohrhörer sind IPX5 wasserdicht, aber die Box für Laden ist nicht.

PRODUKT ÜBERBLICK

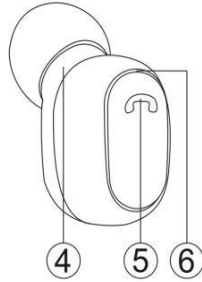
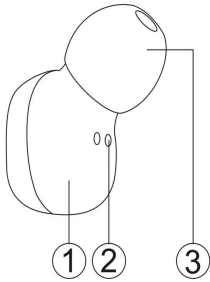

1. Versteckter Magnet
2. Goldener Kontaktanschluss
3. Ohrstöpsel
4. Mikrofon
5. Multifunktionstaste
6. LED-Anzeige

7. Ladezustand der Batterie
8. Ein / Auschaltentaste der Ladebox (On/Off)
9. Die Taste für Öffnen der Box
10. Micro USB Ladeanschluss (5V)

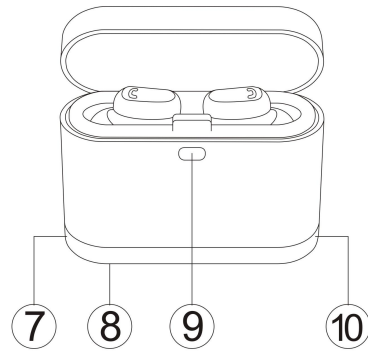

Multifunktionstaste: Einschalten / Anruf annehmen / Ausschalten / Wiedergabe & Pause / Vorheriger Titel / Nächster Titel

Sie können die Ohrhörer auch manuell ein- oder ausschalten.

LADEN IHRE OHRHÖRER AUF

Ihre Ohrhörer beginnen zu laden, sobald Sie sie in den Ladebox legen und den Deckel schließen.

Bei voller Ladung wechselt die Ladebox in den Schlafmodus. Um aus dem Schlafmodus aufzuwachen,

können Sie die Taste ⑧ manuell drücken, oder nehmen Sie den Ohrhörer raus.

LADEN IHRE BOX AUF

Um die Ladebox aufzuladen, verwenden Sie das mitgelieferte USB-Kabel und schließen Sie es an ein Netzteil an. Die LED ⑦ der Ladebox zeigt den Ladezustand des Gehäuses an.

4 blaue LEDs stabil = voll geladen

SCHALTEN IHRE LADEBOX EIN / AUS

Halten Sie die Taste ⑧ für 8 Sekunden gedrückt, um die Ladebox ein- / auszuschalten. Die LED blinkt beim Ausschalten 4 Mal blau.

Tipps: Schalten Sie die Ladebox manuell aus, wenn Sie sie längere Zeit nicht verwenden.

KONTROLLEN FÜR PAARUNG

Dieser rechte Ohrhörer ist der Hauptohrhörer. Der rechte Ohrhörer paart und verbindet sich mit Ihrem Audiogerät und mit dem linken Ohrhörer. Sie können H2 Ohrhörer entweder zusammen oder separat an Ihr Gerät anschließen.

- Paaren Sie H2 Ohrhörer mit einem Gerät
- 1) Wenn Sie das Gerät zum ersten Mal verwenden und die Ein / Auschaltentaste der Ladebox eingeschaltet ist, nehmen Sie die Ohrhörer aus der Box. Der linke und der rechte Ohrhörer paaren miteinander und warten auf die Verbindung.

Tipps: Wenn die Ladebox vollständig abgeschlossen ist, werden Ihre Ohrhörer nicht eingeschaltet, sobald Sie sie aus der Ladebox nehmen. Sie können die Ohrhörer einschalten, indem Sie die Taste für 3 Sekunden drücken.

2) Schalten Sie das Bluetooth Ihres Telefons ein. Es sucht automatisch nach neuen Geräten in der Nähe.

3) Wählen Sie "G28 R". Wenn Sie nach einem Zugangscode gefragt werden, geben Sie 0000 ein.

Die Ohrhörer verbinden sich automatisch mit dem zuletzt gekoppelten Gerät, wenn die Ohrhörer eingeschaltet sind und Bluetooth auf dem Gerät aktiviert ist. Wenn nicht, können Sie versuchen, sich mit dem zuletzt gekoppelten Gerät zu verbinden, indem Sie die Multifunktionstaste drücken.

● Paaren Sie H2 Ohrhörer mit zwei getrennten Geräten

1) Wenn Sie die Ohrhörer zum ersten Mal verwenden, halten Sie die Multifunktionstaste gedrückt, und die LED der Ohrhörer blinkt abwechselnd rot und blau, was zeigt an, dass sich die Ohrhörer im Paarungs-Modus befinden.

2) Schalten Sie das Bluetooth Ihres Telefons ein. Es sucht automatisch nach neuen Geräten in der Nähe.

3) Wählen Sie "G28 R / G28 L". Wenn Sie nach einem Zugangscode gefragt werden, geben Sie 0000 ein.

Ohrhörer verbinden sich automatisch mit dem zuletzt

gekoppelten Gerät, wenn die Ohrhörer eingeschaltet sind und Bluetooth auf dem Gerät innerhalb des effektiven Bereichs aktiviert ist.

Tipps: Ihre Ohrhörer werden nach etwa 10 Minuten ohne Verwendung automatisch ausschalten.

1. Multifunktionstaste

Ein- / Ausschalten automatisch	Wenn die Ladebox aktiviert ist, werden Ihre Ohrhörer automatisch eingeschaltet, sobald Sie sie aus der Box nehmen und ausschalten, sobald Sie sie in der Box einsetzen.
Einschalten manuell	Wenn die Ladebox geschlossen ist, halten Sie die Ein / Ausschaltentaste für 3 - 5 Sekunden.
Ausschalten manuell	Halten Sie für 3 - 5 Sekunden.
Abspielen / Pause	Einmal klicken
Paaren	Halten Sie für 3 - 5 Sekunden.
Nächster Titel	Doppelklicken die Multifunktionstaste auf den rechten Ohrhörer (separat verwenden)
Vorheriger Titel	Doppelklicken die Multifunktionstaste auf den linken Ohrhörer (separat verwenden)
Anruf ablehnen	Halten Sie für 1,5 Sekunden.
Wiederholung des letzten	Dreimal klicken

Anrufs	
Anruf annehmen / beenden	Einmal klicken

2. LED Anzeige

Einschalten	Blaue LED
Ausschalten	Rote LED
Paaren	Blinkt abwechselnd rot und blau
Verbindet	LED aus
Ohrhörer laden	Rote LED leuchtet = Laden LED aus = voll geladen (in den Schlafmodus gehen, um Energie zu sparen)
Ladebox laden	4 blaue LEDs stabil = voll geladen
Aktivieren die Ladebox	Drücken Sie die Taste ⑧ um die Ladebox zu aktivieren (blaue LED leuchtet, wenn sie aktiviert ist)
Ein- / Ausschalten der Ladebox	Halten Sie die Taste ⑧ für 8 Sekunden lang gedrückt, um die Ladebox dauerhaft zu deaktivieren

3. Spezifikationen:

1. Elektrische Leistung

Ohrhörer-Batterie: 3,7 V / 50 mAh plus

Polymer-Lithium-Batterie

Ladebatterie: 3,7 V / 1000 mA plus

Polymer-Lithium-Batterie

Ohrhörer Ladezeit: 5V / 65mA ca. 40 Minuten

Ohrhörerladezeit: 5V / 1A ca. 2 Stunden

2. Bluetooth Spezifikationen

Bluetooth Version: Version 4.1

Effektive Reichweite: 10-15 meter

3. Arbeitszeit und LED-Lichtanzeige

Spielzeit: Angenehme Lautstärke (65% Lautstärke) ca.
3 Stunden (50mA)

Anrufzeit: 4 Stunden

Design oder Spezifikationen können ohne vorherige
Ankündigung geändert werden.

Wenn Sie ein Problem mit diesem Produkt haben,
kontaktieren Sie uns bitte unter
support@agptek.com.

FRANÇAIS

ÉCOUTEURS BLUETOOTH TWS

Merci d'achat des écouteurs Bluetooth AGPTEK BH2B TWS. Pour savoir comment utiliser BH2B TWS, veuillez-vous référer et conserver la notice d'utilisation pour l'utilisation ultérieure.

Ce produit adopte la puce Bluetooth Stéréo AB1526P, qui est une solution de communication à double chaîne de transmission Bluetooth Stéréo à haut efficacité, en fournissant un son et une compatibilité de haute qualité pour émettre rapidement de la musique.

Ce module est principalement utilisé pour la re-lecture de musique à courte distance et les appels téléphoniques mains libres.

Avant utilisation

Ce boîtier de charge est complètement éteint en usine, appuyez et maintenez le bouton d'alimentation du boîtier de charge pendant 8 secondes pour l'allumer.

Ces écouteurs sont étanches IPX5, tandis que le boîtier de charge ne l'est pas.

PRÉSENTATION DU PRODUIT

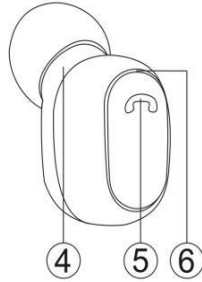
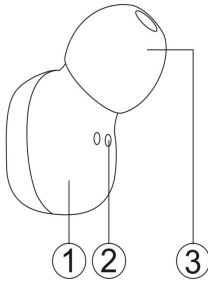

1. Aimant caché
2. Prise de contact doré
3. Embout d'écouteur
4. Microphone
5. Bouton multifonction (MFB)
6. Indicateur LED

7. État de batterie de boîtier de charge
8. Bouton d'alimentation du boîtier de charge (On / Off)
9. Bouton d'alimentation
10. Port de charge micro USB (5V)

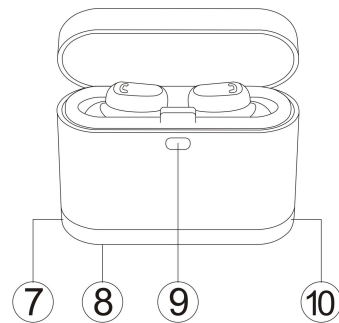

Bouton MFB: Activer / Accepter un appel / Éteindre / Lecture & Pause / Piste précédente / Piste suivante
Vous pouvez également activer ou désactiver manuellement vos écouteurs.

CHARGER VOS ÉCOUTEURS

Vos écouteurs commenceront à charger dès que vous les placez dans le boîtier de charge et fermez le couvercle.

Lorsqu'il est complètement chargé, le boîtier de charge passe en mode veille. Pour sortir de l'état de

veille, vous pouvez appuyer sur le bouton ⑧ ou sortir l'écouteur puis le remettre.

CHARGER VOTRE BOÎTIER DE CHARGE

Pour charger le boîtier de charge, utilisez le câble USB fourni et branchez-le sur une alimentation USB. La LED (⑦) d'indication de boîtier de charge indiquera l'état de charge du boîtier.

4 LED bleues allumés = complètement chargé

ALLUMER / ÉTEINDRE VOTRE BOÎTIER DE CHARGE

Appuyez sur le bouton ⑧ et le maintenez pendant 8 secondes pour allumer / éteindre le boîtier de charge. La LED clignote en bleu 4 fois lorsqu'elle est éteinte.

Notes: Éteignez manuellement le boîtier de charge si vous ne l'utilisez pas pendant longtemps.

COMMANDES POUR L' APPAIRAGE

Votre écouteur droit est l'écouteur principal. L'écouteur droit se connecte à votre appareil d'audio et à l'écouteur gauche. Vous pouvez appairer les écouteurs H2 à votre appareil, ensemble ou séparément.

- Appairer d'écouteurs H2 avec un appareil
- 1) Lors de la première utilisation et lorsque le bouton d'alimentation du boîtier de charge est activé, retirez les écouteurs du boîtier, l'écouteur gauche et droit s'apparient et puis attendez la connexion.

Note: Si le boîtier de charge est complètement éteint, le bouton ne s'allumera pas dès que vous les sortez du boîtier de charge. Vous pouvez allumer les écouteurs en appuyant sur le bouton MFB pendant 3 secondes.

2) Activez le Bluetooth de votre téléphone. Il recherchera automatiquement les nouveaux appareils à proximité.

3) Sélectionnez "G28 R". Si vous êtes demandé d'entrer un code, entrez 0000.

Les écouteurs se connectent automatiquement au dernier appareil

apparié lorsque les écouteurs sont activés et que Bluetooth est activé sur l'appareil. Sinon, vous pouvez essayer de vous connecter au dernier appareil apparié en appuyant sur le bouton MFB.

- Appairer les écouteurs H2 séparément avec deux appareils

1) Lorsque vous utilisez les écouteurs pour la première fois, appuyez sur MFB et le maintenez. L'indicateur LED des écouteurs clignote alternativement en rouge et en bleu, indiquant que les écouteurs sont en mode d'appairage.

2) Activez le Bluetooth de votre téléphone. Il recherchera les nouveaux appareils à proximité.

3) Sélectionnez "G28 R / G28 L". Si vous êtes demandé d'entrer un code, entrez 0000.

Les écouteurs se connectent automatiquement au dernier appareil apparié. Lorsque les écouteurs sont activés et que Bluetooth est activé sur l'appareil dans la plage effective.

Conseils: Vos écouteurs s'éteignent automatiquement après environ 10 minutes d'inutilisation.

2. Bouton MFB

Marche / arrêt automatique	Lorsque le boîtier de charge est activé, vos écouteurs s'allument automatiquement dès que vous les sortez du boîtier et ils éteignent dès que vous les placez dans le boîtier.
Allumer manuellement	Lorsque le boîtier de charge est éteint, appuyez longuement sur les boutons POWER pendant 3 à 5 secondes.
Éteindre manuellement	Appuyez pendant 3 ~ 5 secondes
Lecture pause	Appuyez
Appariement	Appuyez pendant 5 secondes
Piste suivante	Double-cliquez sur le bouton MFB sur l'écouteur droit (utiliser séparément)
Piste précédente	Double-cliquez sur le bouton MFB sur l'écouteur gauche (utiliser séparément)

Rejeter un appel téléphonique	Maintenez pendant 1,5 secondes
Recomposer le dernier appel téléphonique	Triple-clic
Accepter / Terminer l'appel téléphonique	Unique-clic

2.LED Indicateur

Allumer	LED bleue
Éteindre	LED rouge
Apparier	Clignote alternativement en rouge et en bleu
Connecté	LED éteinte
Charger des écouteurs	LED rouge fixe = charge LED éteinte = Charge complète (passer en mode veille pour économiser de l'énergie)
Charger le boîtier de charge	4 LED bleues allumées = Charge complète
Activer le boîtier de charge	Appuyez sur le bouton d'alimentation pour activer le boîtier (LED bleue allumée si il est activé)
Allumer ou éteindre le boîtier de charge	Appuyez sur le bouton ⑧ et maintenez-le pendant 8 secondes pour éteindre permanentement le boîtier de charge

Caractéristiques:

1 Spécifications électrique

Batterie des écouteurs: 3.7V / 50mAh avec batterie au lithium polymère

Batterie de charge: 3.7V / 1000mA avec batterie au lithium polymère

Temps de charge des écouteurs: 5V / 65mA environ 40 minutes

Temps de charge du boîtier de charge: 5V / 1A environ 2 heures

2 Spécifications Bluetooth

Version Bluetooth: version 4.1

Portée effective: 10-15 mètres

3 Temps d' utilisation et Indicateur LED:

Temps de lecture: En volume confortable (volume 65%) environ 3h (50mA)

Temps d'appel: 4h

La conception ou les spécifications peuvent être modifiées sans préavis.

Si vous avez des problèmes avec ce produit, n'hésitez pas à nous contacter à l'adresse support@agptek.com.

ITALIANO

Grazie per aver acquistato gli auricolari Bluetooth AGPTEK BH2B TWS. Leggere attentamente questo [Manuale dell'utente] prima di utilizzare il prodotto, conservarlo per uso futuro.

Questo prodotto adotta il chip Bluetooth stereo AB1526P, una soluzione di comunicazione dual-channel con trasmissione stereo Bluetooth ad alta efficienza, fornendo audio e compatibilità di alta qualità per lo streaming di musica rapidamente.

Questo modulo è utilizzato principalmente per la riproduzione di musica a breve distanza e per le chiamate a mani libere.

Per Iniziare

La custodia di ricarica è completamente spenta in fabbrica, tenere premuto il pulsante di accensione della custodia di ricarica per 8 secondi per accenderla.

Gli auricolari sono impermeabili IPX5, la custodia non è impermeabile.

PANORAMICA DEL PRODOTTO

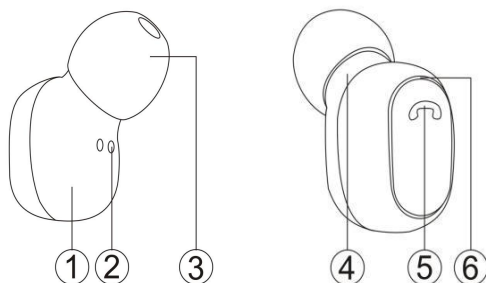

1. Magnete nascosto
2. Porta di contatto dorato
3. Gommini
4. Microfono
5. Pulsante MFB (pulsante multifunzionale)
6. Spia LED

7. Base della custodia di ricarica
8. Interruttore della custodia (On/Off)
9. Pulsante per l'apertura
10. Porta per la ricarica micro USB(5V)

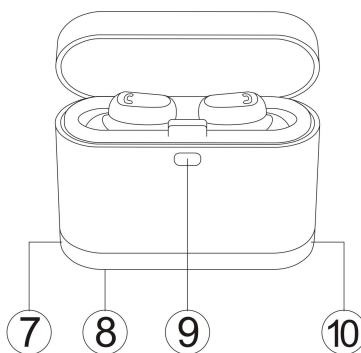

Pulsante MFB: Accendi / Accetta una chiamata / Spegni / Riproduci e Pausa / Traccia precedente / Traccia successiva

Puoi anche accendere o spegnere manualmente gli auricolari.

RICARICARE GLI AURICOLARI

Gli auricolari si mettono a ricaricarsi appena messi nella custodia di ricarica e chiuso il coperchio.

Ricaricati completamente, la custodia andrà in modalità sospensione. Per riattivare dallo stato di

sospensione, premere manualmente il pulsante ⑧, oppure togliere gli auricolari e rimetterli in posizione.

RICARICARE LA CUSTODIA

Per caricare la custodia di ricarica, utilizzare il cavo USB in dotazione e collegarlo a un alimentatore USB. La spia LED(⑦)della custodia indicherà lo stato di ricarica del caso.

4 spie LED blu fisse = completamente carico

ACCENDERE / SPEGNERE LA CUSTODIA

Tenere premuto il pulsante ⑧ per 8 secondi per accendere / spegnere la custodia di ricarica. Il LED lampeggia in blu per 4 volte quando è spento.

Suggerimenti: Spegnerne manualmente la custodia di ricarica se non la si utilizza per un lungo periodo di tempo.

COMANDI PER L'ACCOPIAMENTO

- L'auricolare destro è l'auricolare principale. L'auricolare destro si abbina e si collega al dispositivo audio e all'auricolare sinistro. Puoi associare gli auricolari H2 al tuo dispositivo sia insieme che separatamente.
- Accoppiare gli auricolari H2 con un solo dispositivo
 - 1) Quando si usa per la prima volta e si accende il pulsante di alimentazione della custodia, togliere gli auricolari dalla custodia, gli auricolari sinistro e destro si accoppiano l'uno con l'altro, in attesa della connessione.

- 2) Suggestimenti: se la custodia di ricarica è completamente spenta, gli auricolari non si accenderanno non appena li toglierai dalla custodia. È possibile accendere gli auricolari tenendo premuto il pulsante MFB per 3 secondi.
- 3) Accendi il Bluetooth del tuo telefono. Cercherà automaticamente nuovi dispositivi nelle vicinanze.
- 4) Selezionare "G28 R". Se viene richiesto un codice di accesso, immettere 0000.

Gli auricolari si collegheranno automaticamente all'ultimo dispositivo accoppiato quando gli auricolari sono attivi e Bluetooth è attivato sul dispositivo. In caso contrario, è possibile provare a connettersi all'ultimo dispositivo accoppiato premendo il pulsante MFB.

- Accoppiare separatamente gli auricolari H2 con due dispositivi
- 1) Quando si utilizzano gli auricolari per la prima volta, premere e tenere premuto il pulsante multifunzione e il LED degli auricolari lampeggerà in rosso e blu alternativamente, ad indicare che gli auricolari sono in modalità di accoppiamento.
 - 2) Accendi il Bluetooth del tuo telefono. Cercherà automaticamente nuovi dispositivi nelle vicinanze.
 - 3) Selezionare "G28 R/G28 L". Se viene richiesto un codice di accesso, immettere 0000.

Gli auricolari si collegano automaticamente all'ultimo dispositivo accoppiato quando gli auricolari sono attivi e il Bluetooth è attivato sul dispositivo entro il

raggio d'azione effettivo.

Suggerimenti: gli auricolari si spengono automaticamente dopo circa 10 minuti di non utilizzo.

3. Pulsante MFB (pulsante multifunzionale)

Accensione / Spegnimento in automatico	Quando la custodia è attiva, gli auricolari si accendono automaticamente non appena li togli dalla custodia e si spengono non appena li metti nella custodia.
Accensione manuale	Quando la custodia è spenta, tenere premuto il pulsante POWER per 3 ~ 5 secondi.
Spegnimento manuale	Tenere premuto per 3~5 secondi.
Riproduci / Pausa	Premere una volta
accoppiamento	Tenere premuto per 5 secondi.
Brano successivo	Fare doppio clic sul pulsante MFB sull'auricolare destro (usare separatamente)
Brano precedente	Fare doppio clic sul pulsante MFB sull'auricolare sinistro (usare separatamente)
Rifiuta chiamate	Tenere premuto per 1.5 secondi.
Ricomponi l'ultima chiamata	Triplo-clic
Rispondi / Termina	Un solo clic

chiamata	
----------	--

2. Spia LED

Power ON	LED blu
Power OFF	LED rosso
accoppiamento	Lampeggia in rosso e in blu alternativamente
Connesso	LED spenta
Ricaricare auricolari	LED rosso fissa = caricamento in corso LED spenta = completamente carica (andare in modalità standby per risparmiare energia)
Ricaricare custodia	4 LED blu accese = completamente carica
Attivare custodia	Premere il pulsante ⑧ per attivare la custodia(LED blu accesa se è attivata)
Accensione / Spegnimento della custodia	Tenere premuto il pulsante ⑧ per 8 secondi per spegnere definitivamente la custodia.

Specifiche:

1 Prestazioni elettriche

Batteria per auricolari: 3,7 V / 50 mAh più batteria al litio polimerica

Carica della batteria: 3,7 V / 1000 mA più batteria al litio polimerica

Tempo di ricarica (auricolari): 5 V / 65 mA circa 40 minuti

Tempo di ricarica (custodia): 5 V / 1 A circa 2 ore

2 Specifiche Bluetooth

Versione Bluetooth: versione 4.1

Portata effettiva: 10-15 metri

3 Orario di lavoro e indicazione della luce a LED:

Tempo di riproduzione: volume medio (65% del volume) circa 3 ore (50 mA)

Tempo di chiamata: 4 ore

Il design o le specifiche sono soggetti a modifiche senza preavviso.

In caso di problemi con questo prodotto, contattaci all'indirizzo email support@agptek.com.

ESPAÑOL

Gracias por comprar los auriculares Bluetooth AGPTEK BH2B TWS. Lea este [Manual de usuario] detenidamente antes de usar el producto, consérvelo para usarlo en el futuro.

El producto se utiliza el chip Bluetooth estéreo AB1526P, una eficiente solución de comunicación de canal dual con transmisión Bluetooth estéreo que ofrece música de transmisión rápida con audio y compatibilidad de alta calidad.

Este modelo se utiliza principalmente para la reproducción de música a corta distancia y llamadas de manos libres.

Antes de Uso

La caja de carga está completamente apagada en fábrica y mantener presionado el botón de encendido durante 8 segundos para encenderlo.

Los auriculares son a prueba de agua IPX5, mientras que la caja de carga no lo es.

DESCRIPCIÓN DEL PRODUCTO

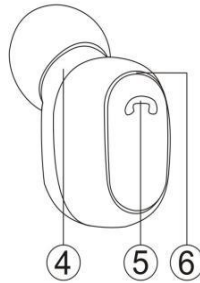
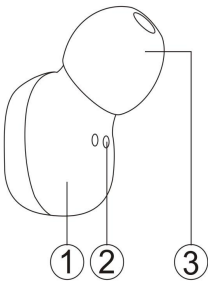

1. Imán oculto
2. Puerto de contacto dorado
3. Punta del oído
4. Micrófono
5. Botón multifunción(MFB)
6. Indicador LED

7. Estado de batería de caja de carga
8. Botón de encendido de caja (On/Off)
9. Botón de abrigo
10. Puerto de carga micro USB (5V)

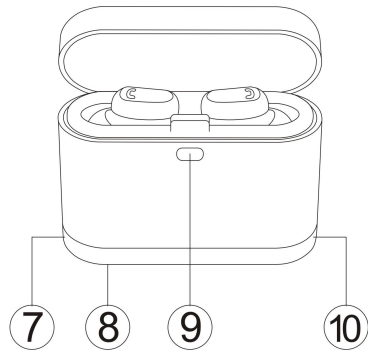

Botón MFB: Encendido / Contesta una llamada / Apagar / Reproducir & Pausa / Pista anterior / Siguiente

También puede activar o desactivar manualmente sus auriculares.

CARGANDO SUS AURICULARES

Cuando los coloca en la caja de carga y cierra la tapa, sus auriculares comenzarán a cargarse.

Cuando está completamente cargada, la caja de carga entrará en modo de sueño. Para despertarse, necesita

presionar el botón ⑧ manualmente para quitar los auriculares y volver a ponerlos.

CARGANDO SU CAJA DE CARGA

Para cargar la caja de carga, conéctela a la fuente de alimentación USB con el cable USB. El LED (⑦) de la caja de carga indicará el estado de carga de la caja.

4 LED azul estable = completamente cargado

ENCENDER/APAGAR SUS CAJA DE CARGA

Mantenga presionado el botón ⑧ durante 8 segundos para encender / apagar la caja de carga. El LED parpadea en azul por 4 veces cuando está apagado.

Sugerencias: apague la caja de carga manualmente si no lo usa durante un período prolongado.

CONTROLES PARA EL EMPAREJAMIENTO

Su auricular derecho es el auricular maestro (principal). El auricular derecho se empareja y se conecta a su dispositivo de audio y al auricular izquierdo. Puede emparejar los auriculares H2 con su dispositivo, ya sea juntos o por separado.

- Los auriculares H2 empareja con un dispositivo
- 1) Cuando lo use por primera vez y el botón de encendido de la caja de carga esté encendido, quita los auriculares de la caja, empareja los tapones para los oídos izquierdo y derecho, luego espere la conexión.

Consejo: Si la caja de carga está completamente cerrada, sus auriculares no se encenderán

automáticamente cuando se retiren de la caja de carga. Puede presionar el botón MFB durante 3 segundos para encender los auriculares .

- 2) Encienda el Bluetooth de su móvil. Buscará nuevos dispositivos cercanos automáticamente.
- 3) Seleccione "G28 R". Si se le solicita un código de acceso, ingrese 0000. Los auriculares se conectarán automáticamente al último dispositivo emparejado cuando los auriculares estén activados y Bluetooth esté activado en el dispositivo. De lo contrario, puede presionar el botón MFB para intentar conectarse al último dispositivo emparejado .

● Los auriculares H2 emparejan con dos dispositivos

1) Cuando usa el auricular por primera vez, mantenga presionado el botón MFB, el LED de los auriculares parpadeará alternativamente en rojo y azul, lo que indica que los auriculares está en modo de sincronización.

2) Encienda el Bluetooth del móvil. Busca automáticamente nuevos dispositivos cerca.

3) Selecciona "G28 R / G28 L". Si se le solicita que ingrese una contraseña, ingrese 0000.

Cuando los auriculares se encienden y los auriculares activan Bluetooth dentro del rango válido, los auriculares se conectarán automáticamente al último dispositivo emparejado.

Consejo: Después de unos 10 minutos de inactividad, los auriculares se apagarán automáticamente.

4. MFB botón

Encendido/Apagado automático	Cuando se enciende caja de carga y los saca de caja, los auriculares se encienden automáticamente y apagan la corriente tan pronto como los coloca en la caja.
Encender manualmente	Cuando el estuche de carga está apagado, mantenga presionado los botones de ALIMENTACIÓN durante 3 ~ 5 segundos.
Apagar manualmente	Preciona durante 3 ~ 5 segundos.
Reproducir / pausar	Presiona una vez
Emparejamiento	Precionado durante 5 segundos.
Siguiente pista	Haga doble clic en el botón MFB (se usa por separado)
Pista anterior	Haga doble clic en el botón MFB (se usa por separado)
Rechazar llamada	Preciona durante 1,5 segundos.
Volver a llamar la última llamada	Presiona tres veces seguidas
Contestar / finalizar llamada	Presiona una vez

2.LED indicador

Encendido	Azul LED
-----------	----------

Apagado	Rojo LED
Emparejar	Parpadea alternativamente en rojo y azul
Conectado	LED apagado
Carga al auriculares	LED rojo sólido = carga LED apagado = carga completa (entra modo de espera para ahorrar energía)
Carga a la caja de carga	4 LED Azul = carga completa
Activar la caja de carga	Presione el botón ⑧ para activar la caja de Carga (LED azul encendido si está activado)
Encender / apagar la caja de carga	Mantenga presionado el botón ⑧ por 8 segundos para apagar permanentemente la caja de carga

Especificación:

1 Eendimiento eléctrico

Batería de auricular: 3.7V / 50mAh batería de polímero de litio

Batería de carga: 3.7V / 1000mA batería de polímero de litio

Tiempo de carga de auriculares: 5V / 65mA aproximadamente 40 minutos

Tiempo de carga de base de auriculares: 5V / 1A aproximadamente 2 horas

2 Especificación de Bluetooth

Bluetooth Versión: versión 4.1
Alcance efectivo: 10-15 metros

3 Tiempo de trabajo e indicación de luz LED:
Tiempo de reproducción: volumen cómodo (65% de
volumen) alrededor de 3 horas (50mA)
Duración de la llamada: 4 horas

*El diseño o las especificaciones están sujetos a cambios
sin previo aviso.*

Si tiene algún problema con este producto, no dude
en ponerse en contacto con nosotros en
support@agptek.com.