

# AGPTEK Portable Bluetooth Speakerphone

## User Manual

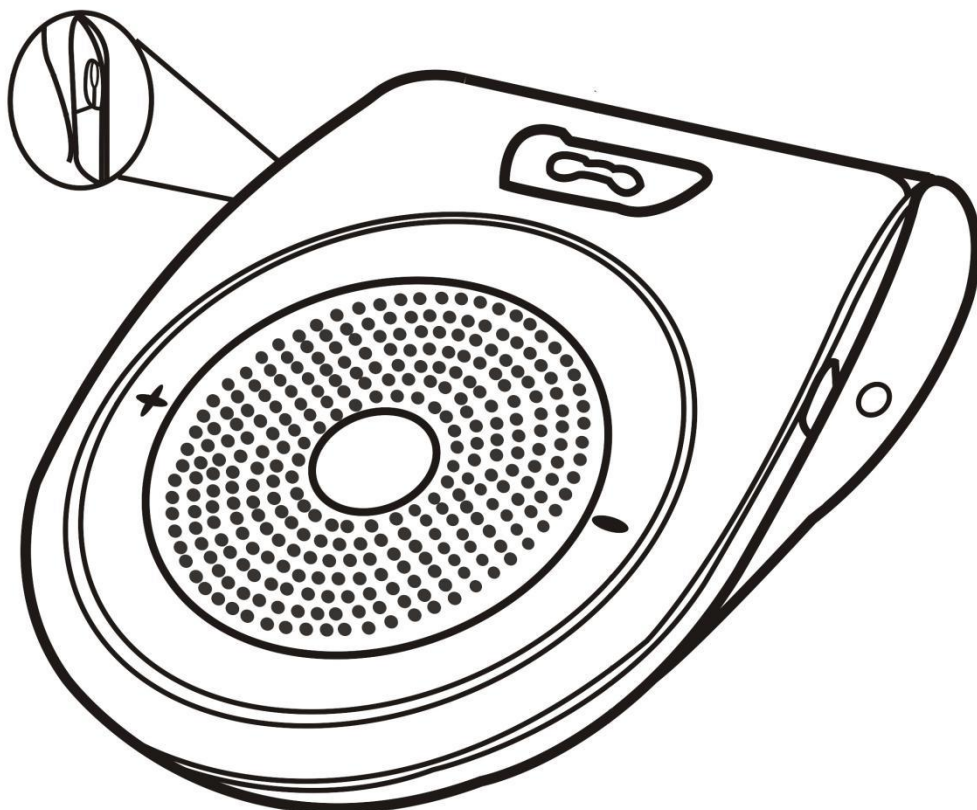

MADE IN CHINA

1-7	AGPTEK Portable Bluetooth Speakerphone
8-15	AGPTEK Tragbares Bluetooth Freisprecheinrichtung Benutzer-handbuch
16-23	AGPTEK Bluetooth portátil altavoz
24-28	AGPTEK Haut-parleur Bluetooth Portable
29-32	AGPTEK T821 車載用 ワイヤレス Bluetooth ポ ータブルスピーカー

## Index

Quick Guide .....	2
Charging Your Bluetooth Speakerphone .....	2
Power ON/OFF .....	3
Mobile Phone Pairing.....	3
Connecting of Phone 2.....	4
Vibration Switch Sensor .....	4
Speakerphone Operation.....	5
Device Self-protection with Low-power .....	6
Specifications.....	6
Notice and Daily Maintenance .....	7
Safety.....	7

# AGPTEK Portable Bluetooth

## Speakerphone

### Product structure description

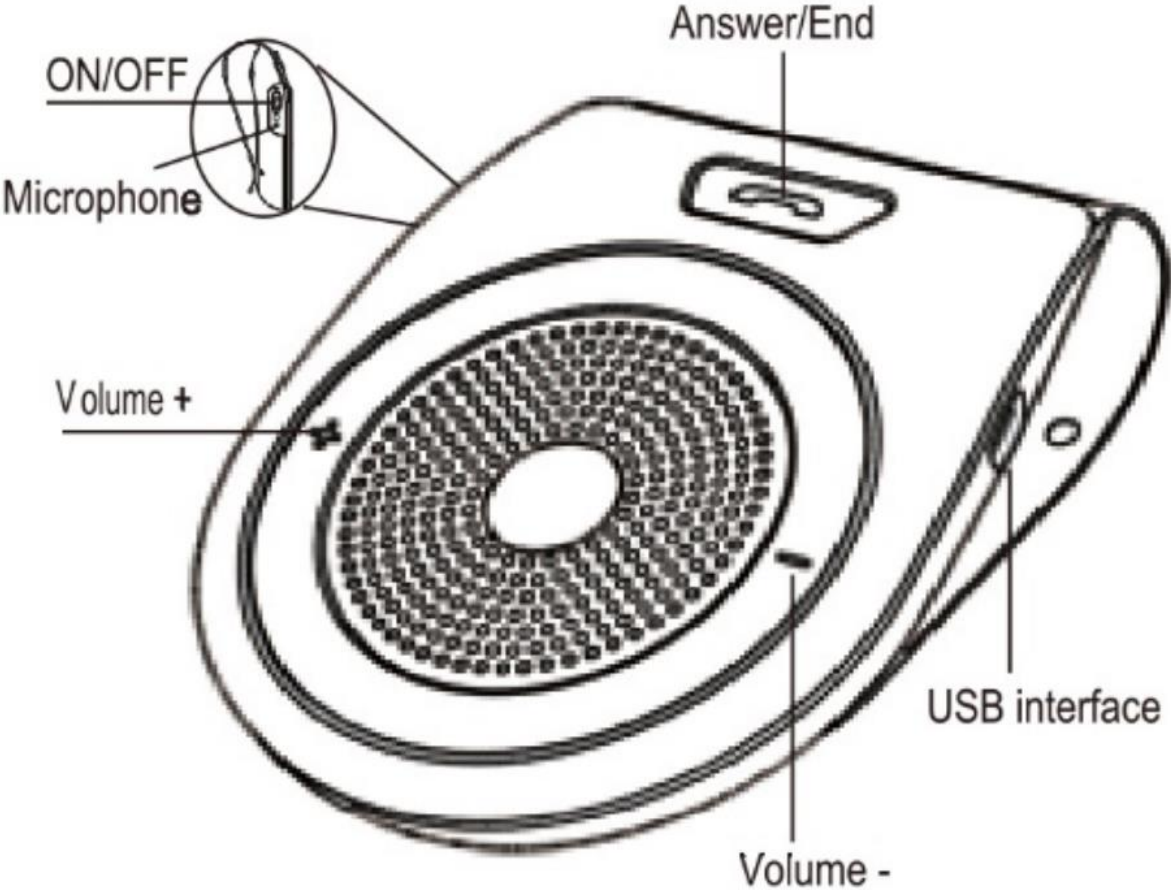

## **Quick Guide**

This portable mini-shape Bluetooth Speakerphone is specially designed for the convenience and freedom of wireless communication.

With the double-functional power adapter, this device can be used as a hands-free kit both in-car or as a conference speakerphone at home or office etc.

With the built-in microphone, which adopts D.S.P for & Noise Cancellation/Suppression, this Speakerphone bring you an outstanding full duplex sound quality.

## **Charging Your Bluetooth Speakerphone**

This device includes a rechargeable battery. It is strongly recommended to fully charge the battery before using the device for the first time. It will need 3 hours to fully charge the device.

Important Note:

- 1) When the battery is low, the voice prompt "Battery low".
- 2) In order to extend the lifetime of the battery and ensure the stability of Speakerphone's performance, it's recommended to charge the Speakerphone immediately when the low battery warning appears. The battery durability and device stand-by time will become shorter if device is used when the battery is low, as well as the charging time increasing. The device will shut

down automatically when the battery level becomes very low.

3) While charging, the LED indicator will light up red; this light will go off when charging is complete.

## **Power ON/OFF**

You will hear the voice prompt "Power On" and "Power Off when pressing the ON/OFF key.

Note: while the device is on, press the button+/- at the same time to choose the language. (You can choose among the Chinese, English, Spanish, and French).

## **Mobile Phone Pairing**

Prior to using the hands-free function, you should pair your Bluetooth-enabled mobile phone to the Speakerphone. This device supports simultaneous dual phone connection. When you connect it to only one mobile phone, you will only need to do the pairing process once. If you are pairing two mobile phones simultaneously, you will need to pair for two times.

Note: The LED indicator will flash red every 3 seconds while you are pairing 2 phones to the Speakerphone simultaneously.

## **Pairing instructions:**

1) Make sure distance between your Bluetooth--enabled mobile phone and Bluetooth Speakerphone is less than 1 meter.

- 2) Turning on the Speakerphone, the Speakerphone will go into pairing mode. When it's ready for the connection, the LED indicator will flash blue.
- 3) Turn on your mobile phone's Bluetooth and search for Bluetooth devices (refer to User Manual of your phone)
- 4) Select "T821" from the list of devices, choose to connect to the speakerphone. Some mobile phones will need you to enter the code " 0000 " to complete pairing. The LED indicator will flash every 3 seconds after paired successfully, and the voice prompt "connected".
- 5) Hands-free is now activated.

Note: If the Speakerphone fails to pair with your mobile phone after 2 minutes, please turn it off, then repeat the above steps.

## **Connecting of Phone 2**

If you need to connect another Bluetooth-enabled mobile phone, please follow below steps:

- 1) Turn off Bluetooth of your mobile phone to disconnect.
- 2) Turn off the speakerphone and then restart it.
- 3) Follow the connection instructions above.

## **Vibration Switch Sensor**

The vibration switch sensor will detect the vibration of your car's door as you enter. It will power on the Bluetooth speakerphone and re-

connect it to your phone automatically. The Speakerphone will also power off 10 minutes automatically to save the battery life if you leave the car. To connect with the Bluetooth speakerphone automatically, please make sure the Bluetooth of your phone is on and it has been connected with the Bluetooth speaker before.

## **Speakerphone Operation**

### 1) Answer a call

When a call comes through, the Speakerphone will ring and the voice prompt "incoming call", and display the phone number. Press the answer key  to answer the call.

### 2) Hang up a call

Press  to hang up the phone call.

### 3) Redial the last phone number

Double press the  key to redial the last number when the Speakerphone is in Hands-free mode and there is no calling.

### 4) Volume Control

Press Volume-(-) or volume+ (+) to adjust the volume.

### 5) Privacy Protection While Calling

When a call comes in, press the answer key  for 2 times to switch to privacy mode, which means now you are answering the call with your privacy setting (Bluetooth speaker off). You are free to

choose between the Hands free mode and Privacy mode.

## 6) Play music

In standby mode, press the answer key  to play the music in your mobile phone; hold the +/- button to go to the Next/Previous song.

## Device Self-protection with Low-power

When the battery is low, the voice prompt "Battery low" and device will turn off automatically.

Note: please charge the device when the battery is low, or the device will power on/off repeatedly.

## Specifications

Bluetooth Standard	Bluetooth Version4.1+EDR
Working Frequency	ISM 2.4 Ghz to 2.4 Ghz
Transmitted Power	Class2
Wireless Connection	0-10 meters
Charger Output	DC5-6V 400mAh
Built-in Rechargeable Battery	3.7V 1000mAh
Charging Time	About 3 hours
Hands-free Working Time	About 10-17 hours
Stand-by Time	About1080 hours/45 days



## **Notice and Daily Maintenance**

- 1) Keep the Speakerphone away from liquid, moisture and high temperature.
- 2) Keep the Speakerphone away from any corrosive liquids.
- 3) Keep the Speakerphone away from any sharp objects, to avoid it being scratched or damaged.
- 4) Do not separate the steel clip from the Speakerphone excessively, or the internal component will be damaged.
- 5) Keep the Speakerphone away from ultra-high or ultra-low temperature, moisture and dust.
- 6) Store the Speakerphone in a dry environment if you don't use it for a long time.

## **Safety**

- 1) Please be aware of your local driving regulations before using this product, concentrate on driving while using the hands-free Speakerphone in your car.
- 2) Keep the Speakerphone away from children.
- 3) Never use the device in any areas where electronic devices or wireless communication devices are prohibited.

Any problems, please feel free to contact [support@agptek.com](mailto:support@agptek.com).

# Produktbeschreibung

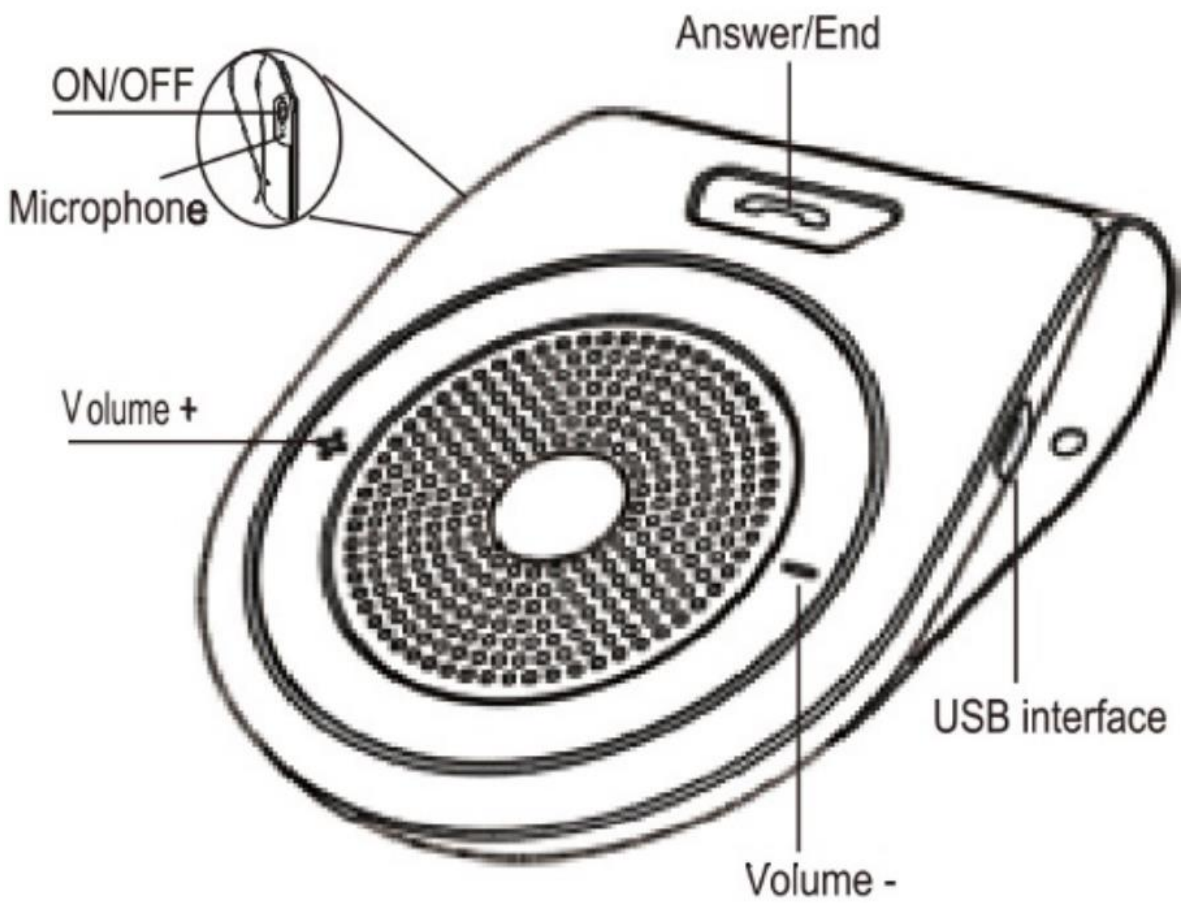

## **Kurzanleitung**

Dieses tragbare mini bluetooth Freisprechtelefon wurde speziell für die Bequemlichkeit und Freiheit der drahtlosen Kommunikation entwerft.

Mit dem Doppelfunktionsadapter kann man dieses Gerät nicht nur als Freisprecheinrichtung im Auto sondern auch Konferenzlautsprecher zuhause oder im Büro usw verwendet werden.

Mit dem eingebauten Mikrofon, das D.S.P für & Noise Cancellation verwendet, kann dieses Speakerphone eine hervorragende Vollduplex-Klangqualität bieten.

## **Aufladen**

Dieses Gerät enthält eine wiederaufladbare Batterie. Wir empfohlen: die Batterie vollständig aufzuladen, bevor Sie das Gerät zum ersten Mal benutzen. Es wird 3 Stunden benötigt, um das Gerät vollständig aufzuladen.

Wichtige Hinweise:

- 1) Wenn die Batterie leer ist, wird die Sprachansage "Battery low" angezeigt.
- 2) Um die Nutzungszeit der Batterie zu verlängern und die Stabilität des Lautsprechertelefon zu verbessern. Wir empfohlen Sie: Laden Sie das Lautsprechertelefon sofort auf, wenn die Warnmeldung "low battery" angezeigt wird. Die Nutzungszeit der Batterie und die Bereitschaftszeit des Geräts werden kürzer,

wenn das Gerät bei niedrigem Akkustand verwendet wird. Und die Ladezeit wird verlängert. Wenn der Batteriestand sehr niedrig ist, schaltet das Gerät sich automatisch ab.

3) Wenn das Gerät aufladen macht, leuchtet die LED-Anzeige rot auf. Wenn das Aufladen fertig gemacht, wird dieses Licht erlischt.

### **Ein/Ausschalten**

Sie können die Sprachansage "Power On" und "Power Off" hören, wenn Sie die Ein/Ausschalten drücken.

Hinweis: Wenn das Gerät eingeschaltet ist, drücken Sie gleichzeitig die Taste +/-, um die Sprache auszuwählen. (Sie können es zwischen Chinesisch, Englisch, Spanisch und Französisch auswählen).

### **Telefon-Pairing**

Sie sollten Ihr Bluetooth-fähiges Mobiltelefon mit dem Speakerphone koppeln, bevor Sie die Freisprechfunktion verwenden. Das Gerät kann die gleichzeitige mit zwei Telefonen verbinden. Wenn Sie es nur an ein Mobiltelefon anschließen, muss Ihr Pairing-Vorgang nur einmal durchgeführt werden. Wenn Sie zwei Mobiltelefone gleichzeitig koppeln möchten, müssen Sie zwei Mal koppeln machen.

Hinweis: Die LED-Anzeige blinkt rot jede 3 Sekunden einmal, wenn Sie zwei Telefone gleichzeitig mit dem Freisprechtelefon verbinden.

## **Pairing Anweisungen:**

- 1) Stellen Sie sicher, dass der Abstand zwischen Ihrem Bluetooth-fähigen Mobiltelefon und Bluetooth Freisprecheinrichtung weniger als 1 Meter beträgt.
- 2) Schalten Sie das Speakerphone ein, wird das Speakerphone automatisch in den Pairing-Modus entgehen. Wenn die Verbindung hergestellt ist, blinkt die LED-Anzeige blau.
- 3) Schalten Sie das Bluetooth Ihres Mobiltelefons ein und suchen Sie nach Bluetooth-Geräten (siehe Benutzerhandbuch Ihres Telefons)
- 4) Wählen Sie "T821" aus der Geräteliste, verbinden Sie das Gerät mit Lautsprecher. Auto Zusammenhang mit dem Gerät. Bluetooth Modus ist mit Autos von 0000 PIN-Code, aber nicht mit zufälligen PIN kompatibel. Die LED-Anzeige blinkt jede 3 Sekunden nach erfolgreicher Kopplung und die Sprachansage "connected".
- 5) Die Freisprecheinrichtung ist jetzt aktiviert.

Hinweis: Wenn sich die Freisprecheinrichtung nach 2 Minuten nicht mit Ihrem Mobiltelefon paart, schalten Sie es aus und dann wiederholen Sie bitte die obigen Schritte.

## **Verbinden mit Telefon 2**

Wenn Sie ein anderes bluetooth Mobiltelefon anschließen müssen, gehen Sie bitte wie folgt vor:

- 1) Schalten Sie die Bluetooth-Funktion Ihres Mobiltelefons aus, um die Verbindung zu trennen.
- 2) Schalten Sie die Freisprecheinrichtung aus und starten Sie sie neu noch einmal.
- 3) Folgen Sie den obigen Pairing Anweisungen.

## **Vibration Sensor Schalter**

Der Vibration Sensor Schalter kann die Vibration der Tür erkennen, wenn Sie Ihres Autos betreten. Wenn die Bluetooth-Freisprecheinrichtung eingeschaltet wird, wird es automatisch mit ihrem Telefon verbunden.

Wenn Sie das Auto verlassen, schaltet das Lautsprechertelefon sich automatisch 10 Minuten aus. Es ist um die Batterielaufzeit zu sparen.

Um das Gerät automatisch anzuschließen, stellen Sie sicher, dass die Bluetooth-Funktion Ihres Telefons aktiviert ist. Das Handy wurde schon mit Ihrem Bluetooth-Lautsprecher verbunden.

## **Freisprecheinrichtung**

### 1) Anruf annehmen

Wenn ein Anruf eingeht, klingelt die Freisprecheinrichtung und die Sprachansage "incoming call" und zeigt das Bildschirm die Telefonnummer an. Drücken Sie die  Taste, um

den Anruf entgegenzunehmen.

## 2) Einen Anruf auflegen

Drücken Sie die  Taste, um den Anruf zu beenden.

## 3) Wiederholen der letzten Telefonnummer

Die  Taste doppelklicken, um den letzten angerufte Telefonnummer anzuhufen.

## 4) Lautstärkeregelung

Drücken Sie Volume-(-) oder Volume+ (+), um die Lautstärke einzustellen.

## 5) Privatsdatenschutz beim Aufruf

Wenn ein Anruf bekommt, drücken Sie die  Taste zwei mal, um in den Privatsphärenmodus zu wechseln. Dies bedeutet, dass Sie den Anruf mit Ihrer Privatsphäre-Einstellung annehmen (Bluetooth-Lautsprecher aus). Sie können das Gerät zwischen dem Freisprechmodus und dem Datenschutzmodus wählen.

## 6) Musik Spielen

Im Standby-Modus: Drücken Sie die  Taste, um die Musik in Ihrem Mobiltelefon abzuspielen. Halten Sie die Taste +/- gedrückt, um zum nächsten / vorherigen Lied zu gelangen.

## **Geräte-Selbstschutz mit Low-Power**

Wenn die Batterie leer ist, gibt es eine Sprachansage "Battery low" und wird das Gerät

automatisch ausgeschaltet, wenn weniger als 3,0 V.

Hinweis: Laden Sie das Gerät bitte auf, wenn der Akku fast leer ist. Sonst wird das Gerät automatisch ein- / ausgeschaltet .

## **Spezifikationen**

Bluetooth Standard	Bluetooth Version4.1+EDR
Frequenz Umfang	ISM 2.4 Ghz bis 2.4 Ghz
FM Sendeleistung	Class2
Wireless Verbindung	0-10 Meter
Ladegerätausgang	DC5-6V 400mAh
Eingebaute wiederaufladbare	3.7V 1000mAh
Ladezeit	circa 3 Stunden
Freisprech-Arbeitszeit	circa 10-17 Stunden
Stand-by Zeit	circa 1080 Stunden/45 Tagen

## **Hinweis und tägliche Wartung**

- 1) Halten Sie das Gerät von Flüssigkeiten, Feuchtigkeit und hohen Temperaturen fern.
- 2) Halten Sie das Gerät von korrodierenden Flüssigkeiten fern.
- 3) Halten Sie das Gerät von scharfen Gegenständen fern, damit es nicht zerkratzt oder beschädigt wird.
- 4) Trennen Sie die Stahlklammer nicht übermäßig



vom Lautsprecher, sonst wird die interne Komponente beschädigt.

- 5) Halten Sie das Gerät von extrem hohen oder extrem niedrigen Temperaturen, Feuchtigkeit und Staub fern.
- 6) Bewahren Sie das Gerät in einer trockenen Umgebung auf, wenn Sie es längere Zeit nicht benutzen.

## **Sicherheit**

- 1) Bitte beachten Sie die örtlichen Vorschriften, bevor Sie dieses Produkt benutzen. Konzentrieren Sie sich darauf, während der Benutzung der Freisprecheinrichtung in Ihrem Auto zu fahren.
- 2) Bitte stellen Sie das Gerät an einem Ort auf, dem Kinder nicht anfassen können.
- 3) Verwenden Sie das Gerät niemals in Bereichen, in denen elektronische Geräte oder drahtlose Kommunikationsgeräte verboten sind.

Für weitere Fragen stehen wir Ihnen sehr gerne per Email an [support@agptek.com](mailto:support@agptek.com) zur Verfügung.

# Descripción de la estructura del producto

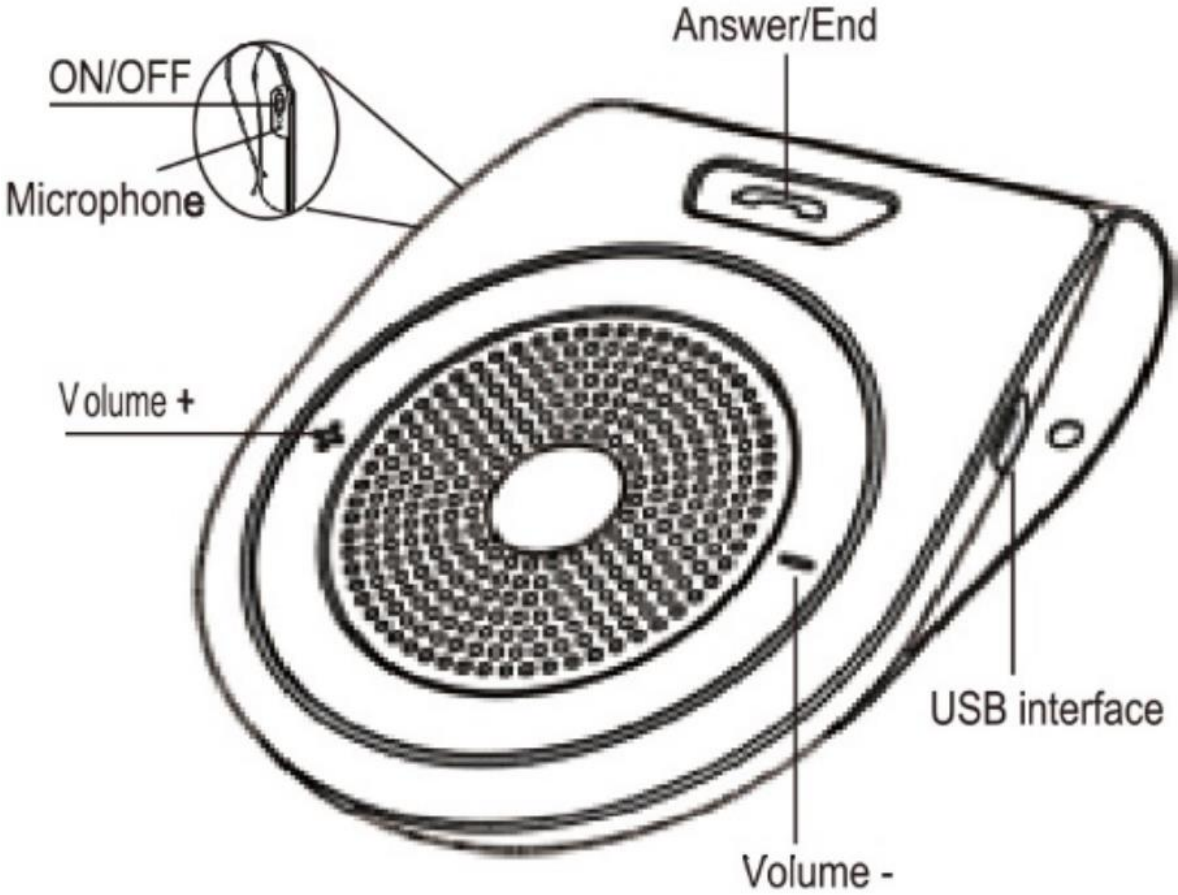

## **Guía rápida**

Esta portátil Mini altavoz Bluetooth está especialmente diseñado será la comodidad y la libertad de comunicación sin hilos.

Con el adaptador doble funcional, puede utilizarse este dispositivo como un manos libres kit de ambos en el coche o como altavoz de la Conferencia en su casa u oficina etc..

### **Carga su altavoz Bluetooth**

Este dispositivo incluye una batería recargable. Se recomienda cargar completamente la batería antes de usar el dispositivo por primera vez. El tiempo normal de carga completo es de 3 hrs.

Nota importante:

- 1) Cuando la batería está baja, el indicador de voz "Batería baja"
- 2) Para extender la vida útil de la batería y garantizar la estabilidad del rendimiento del altavoz, se recomienda para cargar el altavoz inmediatamente cuando aparece la advertencia de batería baja. La durabilidad y el dispositivo de stand-by tiempo de batería será más corto si el dispositivo se utiliza cuando la batería está baja, así como la creciente carga de tiempo. El dispositivo se apagará automáticamente cuando el nivel de batería es muy bajo.

3) Mientras se está cargando, el indicador LED se encenderá rojo; Esta luz se apaga cuando la carga está completa.

## **Encendido y apagado**

Escuchará el dispositivo dice "Encendido" y "apagado" al pulsar el Interruptor "ON/OFF".

Nota: Cuando el dispositivo está encendido, pulse el botón +-al mismo tiempo para el intercambio la lengua. (Usted puede elegir entre el chino, Inglés, español y francés).

## **Emparejar con el Teléfono móvil**

Antes de utilizar la función manos libres, debe emparejar Bluetooth su teléfono móvil con el altavoz. Este dispositivo soporta conexión teléfono dual simultáneo. Cuando se está conectando a sólo un teléfono móvil, tu solo es necesario recorrer el proceso de sincronización de una vez. Si el emparejamiento dos teléfonos móviles simultáneamente, necesita ejecutar a través de este dos veces.

Nota: el indicador LED parpadeará en rojo cada 3 segundos mientras está emparejando 2 teléfonos con el altavoz simultáneamente.

Instrucciones de emparejamiento:

1) Asegúrese de que la distancia entre el teléfono móvil Bluetooth y manos libres Bluetooth es de menos de 1 metro.

2) Encender el altavoz, automáticamente pone el dispositivo en modo de emparejamiento. Verá que está listo para emparejar por el indicador LED intermitente azul.

3) Encienda su teléfono móvil Bluetooth y buscar dispositivos Bluetooth del altavoz.

4) Seleccione "T821" en la lista de dispositivos y conectarlo. Algunos teléfonos móviles se necesita que introduzca el código "0000" para completar la sincronización. El indicador LED parpadeará cada 3 segundos después de un acoplamiento correcto, y la guía de voz anunciará "conectado".

5) Ahora se activa el manos libres.

Nota: Si después de 2 minutos el altavoz desconecta emparejar con su teléfono móvil, por favor, apague y luego repita los pasos anteriores.

## **Conexión de teléfono 2**

Si desea conectar otro teléfono móvil habilitado para Bluetooth, por favor siga los pasos siguientes:

1) Apague el Bluetooth del teléfono móvil.

2) Desactivar el Bluetooth del altavoz.

3) Siga las instrucciones de conexión anteriores.

## **Sensor de vibración de encender/apagar**

El sensor de interruptor de vibración detecta la vibración de la puerta de su coche al entrar. Se encienda el altavoz Bluetooth y volver a conectar automáticamente al teléfono. El dispositivo también

se apagará automáticamente 10 minutos después de salir el coche, ahorro la batería. Para conectarse con el altavoz Bluetooth automáticamente, por favor, asegúrese de que el Bluetooth de su teléfono está encendido y se ha conectado con el altavoz Bluetooth antes.

## **Operación de altavoz**

### 1) Contestar una llamada

Cuando entra una llamada, suena el altavoz y la guía de voz anunciará la "llamada entrante", mostrando el número. Pulse la tecla  de respuesta para contestar la llamada.

### 2) Colgar una llamada

pulse Tecla  respuesta a colgar cuando entrada una llamada.

### 3) Remarcar el último número

Doble toque la tecla  de respuesta cuando el altavoz en el coche está encendido y no esté en uso.

### 4) Control de volumen

Pulse Volume(-) o volumen(+) para ajustar el volumen.

### 5) Responder con privacidad atención

Cuando entra a través de una llamada, pulse la tecla de respuesta 2 veces para cambiar el modo de privacidad, que significa ahora están respondiendo al llamado con tu configuración de

privacidad (Bluetooth altavoz apagado). Usted es libre de elegir entre el modo de manos libres y modo de privacidad.

## 6) Reproducir la Música

En modo standby, pulse la tecla de respuesta teléfono Bluetooth altavoces en el coche, empieza a reproducir la música dentro de móvil; Sostenga el botón +/- para cambiar la música de "Siguiente" y "Anterior" .

## **Dispositivo de autoprotección con baja potencia**

Cuando la batería se está agotando, voz de "Batería baja" y el dispositivo se apagará automáticamente.

Nota: por favor cargue oportuno cuando la batería es de baja potencia, o el dispositivo se pondrá encendido varias veces.

## Especificaciones

Estándar Bluetooth	Bluetooth Versión 4.1+EDR
Rango de frecuencia	ISM 2.4 Ghz al 2.4 Ghz
Potencia de transmisión	Clase2
Distancia de conecta	0-10 metros
Salida de cargador	DC5-6V 400MAh
Batería recargable	3.7V 1000mAh
Tiempo de carga	Cerca de 3 horas
Tiempo de trabajo de manos libres	Cerca de 10-17 horas
Tiempo en espera	Cerca de 1080 horas/45días

## Nota y mantenimiento diario

- 1) Mantenga el manos libres de líquido, la humedad y altas temperaturas.
- 2) Mantenga el altavoz de cualquier líquido corrosivo.
- 3) Mantenga el manos libres de objetos puntiagudos, para evitar que se rayen o dañen.
- 4) No trate de altavoz el altavoz, o se dañará el componente interno.



5) Mantener el altavoz de alta o muy baja temperatura ambiente, humedad y polvo

## **Safety**

1) Por favor, ser conscientes de sus conducción las regulaciones locales antes de utilizar este producto y concentrarse en la conducción seguridad al usar el altavoz manos libres en su coche.

2) Mantenga el altavoz alejado de los niños.

3) Nunca use el dispositivo en áreas donde están prohibidos los dispositivos electrónicos o dispositivos de comunicación inalámbrica.

# Photo d'ensemble et description de boutons.

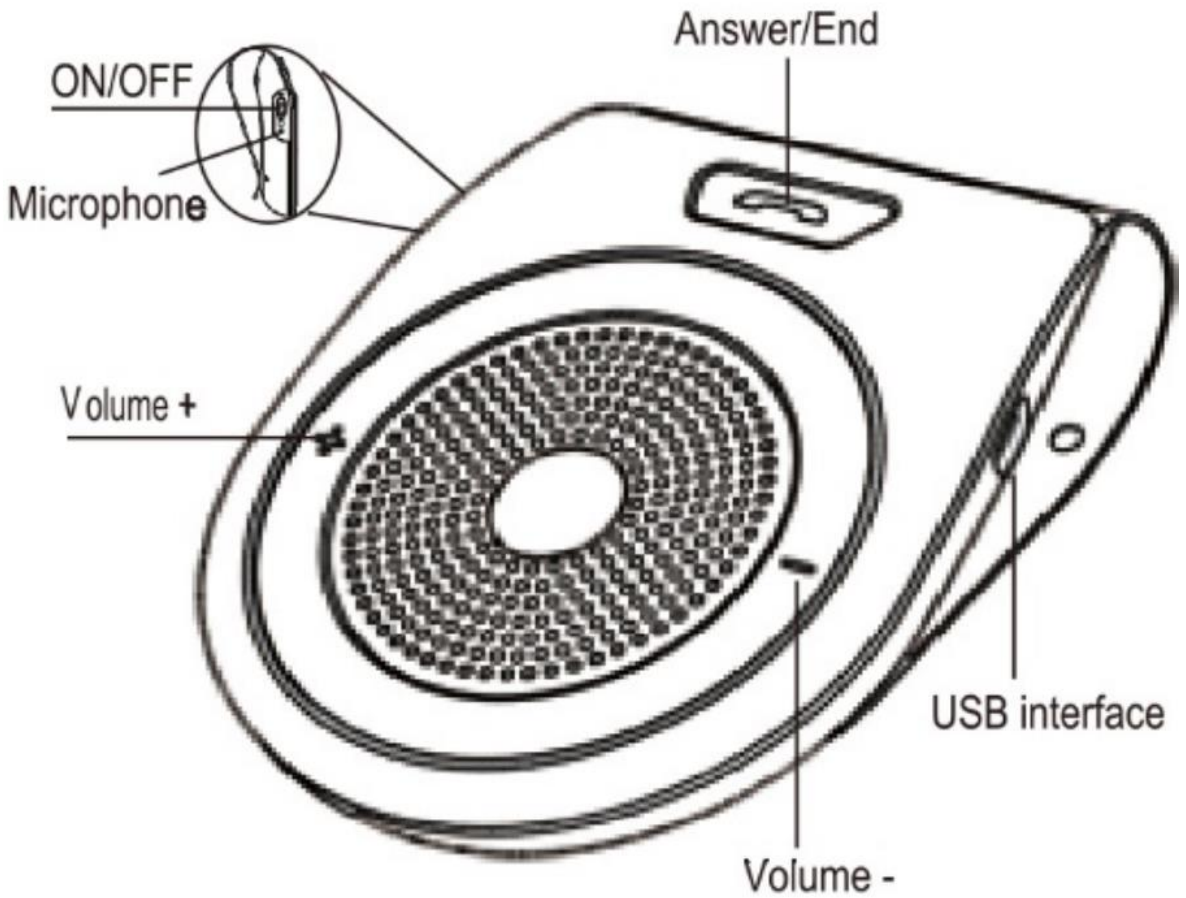

Merci d'avoir choisis notre kit main libre Bluetooth. Il a été conçu pour une conduite sécurisé, facile de répondre aux appels lors de la conduite.

Merci de lire les instructions avant l'installation.

## **Instructions :**

### **Chargez votre kit main libre Bluetooth.**

Assurez-vous que votre kit main libre Bluetooth est complètement chargé avant de commencer à l'utiliser. Utilisez l'interface USB avec un maximum de 5V pour recharger l'appareil. Lorsque le voyant est rouge, le kit main libre Bluetooth est en charge. Lorsque le voyant est bleu, il est complètement chargé.

### **Allumez kit main libre Bluetooth.**

Déplacez le bouton "ON / OFF" pour allumer/éteindre votre kit main libre Bluetooth.

**Lorsque vous arrivez dans votre voiture, votre kit main libre Bluetooth T821 se met automatiquement en marche en utilisant son capteur de mouvement intégré. De même, il s'éteindra par lui-même après avoir garé et laissé votre voiture.**

### **Prise en charge multilingue :**

Ce kit main libre Bluetooth prend en charge plusieurs langues, chinoise / anglaise / française / espagnole.

Appuyez simultanément sur le bouton volume +/- pour changer de langue lorsque l'appareil est sous tension

## **Association avec votre téléphone**

Lorsque vous utilisez le Haut-parleur Bluetooth en voiture pour la première fois, vous devez l'associer à votre téléphone mobile.

- 1) Allumez le kit main libre Bluetooth, (vous devriez entendre « pairing »).
- 2) Activez le Bluetooth de votre téléphone mobile et recherchez le kit main libre Bluetooth.
- 3) Sélectionnez le kit main libre Bluetooth sur votre téléphone et appuyez dessus pour le coupler (certains téléphones portables nécessitent d'entrer le mot de passe "0000"). Après avoir connecter avec succès votre téléphone au kit main libre Bluetooth, vous devriez entendre « CONNECTED ».

Remarques : Si vous ne parvenez pas à vous associer la première fois, veuillez désactiver les périphériques et répéter les étapes ci-dessus.



## **Connexion au second téléphone**

Ce dispositif permet de connecter deux téléphones mobiles simultanément.

Si vous souhaitez connecter à un autre téléphone en Bluetooth, procédez comme ci-dessous :

- 1) Coupez le Bluetooth du premier téléphone pour se déconnecter avec le haut-parleur Bluetooth intégré.
- 2) Éteindre le kit main libre Bluetooth.
- 3) Répéter l'opération décrite à l'étape 5.

## **Répondre / Rejeter un appel (ce kit support deux appels en même temps) :**

Pendant que le téléphone sonne, répondez à l'appel en appuyant sur le bouton . Ou rejeter l'appel en appuyant sur le bouton  2 fois.

## **Mettre un appel en attente :**

Appuyez sur le bouton  pour prendre l'appel entrant pendant la conversation avec le 1er appel.

## **Recomposition du dernier numéro de téléphone**

Appuyez deux fois sur le bouton  lorsque votre kit main libre Bluetooth est en marche.

## **Contrôle du volume :**

Appuyez sur les boutons de volume **+** / **-** de votre téléphone pour augmenter ou diminuer le volume.

## **Lire de la musique :**

Une fois connecté aux périphériques Bluetooth de la voiture, vous pouvez écouter la musique via l'autoradio Bluetooth et appuyez sur les boutons **+** / **-** pour régler le volume.

## **Auto-protection batterie faible**

Lorsque le niveau de charge de la batterie est faible, le kit main libre Bluetooth vous entendrez « Low battery ».

Chargez le kit main libre Bluetooth lorsque vous entendez ce signal pour lui permettre de fonctionner correctement.

## Spécifications

- Version Bluetooth : Bluetooth V4.1 + EDR
- Profils Bluetooth : AVRCP 1.5, A2DP 1.2, Hands-Free Profile 1.6, Headset Profile v1.1
- Etendue de fréquence : ISM 2.4GHz ~ 2.48GHz
- Distance de transmission :  $\leq 10M$  (espace libre)
- Entrée de chargement : 5V / 500mA
- Batterie Lithium-Polymère rechargeable : 3.7V, 1000mAh
- Temps de chargement : 3 heures
- Temps de communication : plus de 17 heures
- Autonomie en veille : 45 jours

## Entretien

- 1) Ne mettez pas le haut-parleur Bluetooth dans un liquide, face à une humidité extrême ou face à une transpiration excessive ou des conditions de chaleurs extrêmes
- 2) Gardez le kit main libre Bluetooth à l'écart de liquides corrosifs, des objets tranchants.
- 3) N'essayez pas d'ouvrir le boîtier par vous-même.

## ご使用前に

一、◎AGPtEK T821 車載用 ワイヤレス Bluetooth ポータブルスピーカーをお買い上げ頂きまして、ありがとうございました。

◎正しく安全にお使いいただくため、ご使用前の必ず取扱説明書をよくお読みください。

◎お読みになったあとはいつでも見られる所に大切に保管してください。

◎ 若し商品についてどのような問題と意見があれば、ご遠慮なく、linkingportjp@163.com と連絡してください。お客様のご意見を待ちして望んでいます。

二、ご不当な修理や改造による故障及び損傷場合、無料修理、交換、返品させて頂きかねます。予めご了承ください。



### 基本特徴：

このポータブルミニシェイプ Bluetooth スピーカーフォンは、ワイヤレス通信の便利性と自由度のため設計されています。

二重機能の電源アダプタを使用し、家庭用、車載用または会議用としても最適です。

本器は、内臓マイクを使用し、D.S.P を採用しノイズを有効に低減し、優れた音質を実現します。

#### 1、充電

本製品は内蔵充電式電池で、初回利用するときは本製品をフルチャージまで充電してください。充電時間:約 3 時間

ご注意:

- 1) 、バッテリー残量不足の場合は、音声は「バッテリー残量不足」と表示されます。
- 2) 、使用寿命を延長するために、バッテリー不足の場合は、早速充電してください。若しバッテリー不足の場合は、本製品は自動的に電源オフになります。
- 3) 、充電中に、LED ライトはずっと赤色です。充電完了後、LED ライトは消灯します。

## 2、電源オン/オフ

電源オン/オフスイッチをずらすと、アナウンス提示語 [電源オン/POWER ON]、[電源オフ/POWER OFF]が出ます。本製品は自動的に接続された機器と再度接続できます。

## 3、携帯とペアリング

ハンズフリー機能を使用する前に、Bluetooth 対応携帯電話を本器とペアリングする必要があります。本器は、同時 2 台の携帯電話接続をサポートします。1 台携帯電話のみ接続する場合は、1 回ペアリング必要があります。2 台携帯電話を同時にペアリングの場合は、2 回ペアリング必要があります。

ご注意：本器は 2 台の携帯電話を同時に接続している場合は、LED ライトが 3 秒ごとに赤く点滅します。

## 4、ペアリング手順:

- 1) 、本器と携帯電話は 1M 内の距離で置いてください。
- 2) 、ペアリングモードに入ります(本器の LED ライトは青色で速く点滅している)ご注意:本器は電源オンになると、自動的にペアリングモードに入ります。
- 3) 、携帯電話/スマホの Bluetooth 機能を開き、検索された本器の名 (T821)を選んで、ペアリングが完了です。(パスワードが必要場合:0000)正常にペアリングされた後、LED ライトが 3 秒ごとに点滅し、アナウンス提示語 [接続]が出ます。

4) 、ハンズフリーが有効になります

5) 、本製品を利用し、ダイヤルする/電話を受けることができます。

ご注意:ペアリングが失敗になる場合は、本機を再度電源をオフ/オンにします。上記手順ように再度操作してください。

## 5、2 台目の携帯電話と接続する

- 1) 、1 台目携帯電話の Bluetooth 機能をオフにしてください。
- 2) 、本製品の電源スイッチをオフ/オンにします。



3)、2 台目携帯電話 Bluetooth 機能を開き、検索された本器の名 (T821)を選んで、ペアリングが完了です。(パスワードが必要場合:0000)

## 6、振動スイッチセンサ

振動スイッチセンサーは、入力時に車のドアの振動を検出します。その後、本器の電源を入れ、携帯と自動的に接続します。車から出る場合は、本器はバッテリーの寿命を節約するために自動的に 10 分電源オフになります。本器に自動的に接続するには、お使いの携帯電話の Bluetooth がオンとなり、以前に本器と接続されていることを確認してください。

## 7、通話

1)、電話を受ける:通話が来ると、本器が鳴り、「着信」のメッセージと電話番号が表示されます。電話に応答するには、応答キー  を押します。

2)、電話を切る: を押すと電話を切ります。

3)、リダイヤル:本器がハンズフリーモードになっており、通話がない場合は、 ボタンを 2 回押して最後の番号にリダイヤルします。

4)、音量調節:本器は電源オンの状態で[音量下げ-]または[音量上げ+]を短く押すと音量調節します。

## 5)、呼び出し中の個人情報保護

電話が来る場合は、応答キー  を 2 回押してプライバシーモードに切り替えます、プライバシー設定状態で (Bluetooth スピーカーがオフ) 電話に応答しています。ハンズフリーモードとプライバシーモードを自由に選択できます。

## 6)、音楽再生

本器は待機状態で  ボタンを短く押すと、携帯電話中の音楽が流れます。[音量下げ-]または[音量上げ+]を長く押すと、前の曲/次の曲にします。

## 8、取り付け簡単

本体は付属のクリップを使って車のサンバイザーに取り付けるだけ。しっかりと挟み込むことができるので走行中に落ちる心配は無用。

## バッテリー不足場合

バッテリー不足の場合は、[電源不足]のアナウンス提示が流れます。その後、自動的に電源オフになります。

## 9、商品仕様：

Bluetooth 標準	Bluetooth Ver4.1+EDR
周波数帯	ISM 2.4 Ghz to 2.4 Ghz

送信電力	Class2
ワイヤレス接続範囲	ワイヤレス接続範囲 0-10m
充電器出力標準	DC5-6V 400mAh
内蔵リチウムバッテリー	3.7V 1000mAh
充電時間	約 3 時間
ハンズフリー通話時間	約 10-17 時間
待機時間	約 1080 時間/45 日

充電方法:付属の USB ケーブルを使ってパソコンなどの USB ポートから充電可能。別売りの AC-USB アダプタを使えば、家庭用コンセントからも手軽に充電できる。(※運転中の場合は、シガーソケット電源も付属しているので、充電切れの心配もありません。)

バッテリー:内蔵リチウムバッテリー(3.7V 1000mAh)

シガー電源ケーブル:12v/24v 対応

通信距離:最大 10m (※使用時間、センサー範囲、通信距離などは使用機器や使用環境により異なります。)

商品機能:ハンズフリー通話、音楽再生、家庭用/アウトドア活動用スピーカーとしても活用します。

## 10、ご注意とメンテナンス

- 1) 液体、湿気および高温の環境から遠く離れてください。
- 2) 任意の腐食性液体から遠く離れてください。
- 3) 傷を避けるために、任意の鋭いオブジェクトから遠く離れてください。
- 4) 内部部品が破損しないように。スチールクリップを本器から過度に分離しないでください。
- 5) 超高温または超低温、湿気および塵から遠く離れてください
- 6) 長い間使用しなければ、乾燥した環境で保管してください。

## 11、安全使用上のご注意

- 1) 本器を使用する前に、運転の規則に注意してください。本器を使用中、運転に集中してください。
- 2) 子供から遠く離れてください。
- 3) 電子機器や無線通信機器が禁止されている場所では、決して使用しないでください。