

AGPTEK G05S MP3 プレーヤー

日本語取扱説明書

ご使用する前に

一、◎AGPtEK G05S MP3 プレーヤーをお買い上げ頂きまして、ありがとうございます。

◎正しく安全にお使いいただくため、ご使用前に必ず取扱説明書をよくお読みください。

◎お読みになったあとはいつでも見られる所に大切に保管してください。

◎若し商品についてどの様な問題と意見があれば、ご遠慮なく、linkingportjp@163.com と連絡してください。お客様のご意見を待ちして望んでいます。

二、ご不当な修理や改造による故障及び損傷場合、無料修理、交換、返品させて頂きかねます。予めご了承ください。

ご注意：初めは中国語なので、メイン界面に「Set/设置」-「Language/语言」-「日本語」の手順で設定にしてください。

操作一覧

1. 前の曲/早く戻し/戻ります
2. 前の界面に戻ります/下の選択肢
3. サブメニューボタン/キーを掛ける/キーを解除する/上の選択肢
4. 再生/一時停止/OKにする/電源オン・オフ
5. 次の曲/早く送り
6. マイクロ USB 端子
7. マイク
8. 電源 on/off スイッチ
9. イヤホンジャック

10. マイクロ SD カード端子
11. 音量上げ/下げ

12. クリップ
13. 1.5inch TFT スクリーン

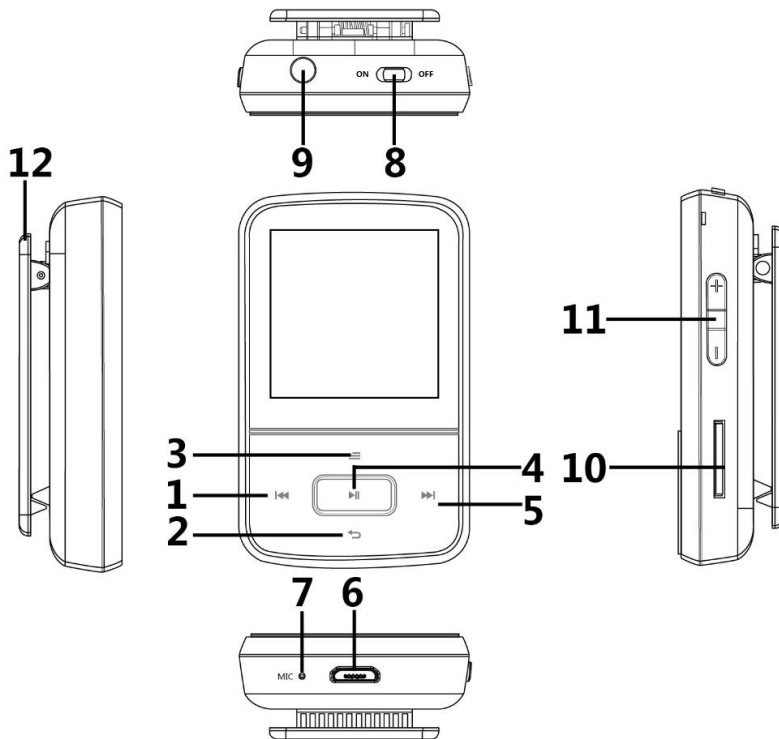

商品仕様

スクリーン	1.5 inch 128*128 TFT スクリーン
内蔵容量	8GB
オーディオフォーマット	MP3/WMA/OGG/APE/FLAC/WAV/AAC-LC/ACELP
録音フォーマット	FM・MIC 録音/WAV
充電式バッテリー	充電式リチウム電池 300mAh
FM 周波数範囲	87.0-108MHZ
Micro-SD カード	最大 64GB
画像フォーマット	JPG/BMP/GIF
充電時間	約 3-4 時間

基本操作

電源を on/off

- 側面の電源ボタン ON/OFF にずらすより、本器の電源をオン/オフにします。
- 側面の電源ボタンは ON の方向場合は、中央ボタンを 3 秒で長押しすると、電源オフ/オンにします。

上下に移動

- ≡/↔ ボタンをクリックすると、1 つずつ上下に移動します。長押しでは上下に快速に移動します。

戻し

- すべての界面で、↔ ボタンを長押しより、メイン界面に戻ります。
- メイン界面で ↔ ボタンを押すより、前の界面(音楽/FM など)に戻ります。

キーを掛ける

- ≡ ボタンを長押しより、ロックアイコンが現れます。ロックモードに入ります。すべてのボタン操作は不能です。

キーを解除する

- 再び ≡ ボタンを長押しより、キーを解除します。すべてのボタン操作は可能です。

ご注意: 音楽サブメニューの画面で、画面をロックできません。

充電

1. USB ケーブルでパソコンと接続し、充電開始します。スクリーンで“充電 & 転送” と “充電& 再生”、ご自由に選択できます。

2. USB ケーブルで AC アダプター(5V 500mAh)と接続し、充電できます。(本製品は AC アダプター付属しません。)

ご注意: 充電時間は約 3-4 時間です。充電する前に本機器の電源をオフにすることがお勧めです。

音楽

音楽再生

▶を押すと、音楽機能に入ります。すべての曲/再生中/Resume/アーティスト/アルバム/ジャンル/プレイリスト/再生リストを作りますの選択肢が有ります。

再生中に≡ボタンを押すより、サブメニューに入ります。リピート/シャッフル/イコライザー/プレイリストに追加/プレイリストから削除/リピート設定/ブックマーク/削除の選択肢が有ります。

ご注意: Bluetooth と音楽のサブメニューは異なる。

● リピート

1 曲リピート/すべてリピート/リピートオフ/閲覧再生

● シャッフル: オン/オフ

● イコライザー: オフ/ロック/ファンク/ヒップポプ/ジャズ/クラシック/テクノ

● シフト配信: 再生速度を-8 から+8 まで調整します。

● プレイリストに追加/プレイリストから削除: プレイリストが 1、2 と 3 三つが有ります。

● リピートモード (A-B): リピートモードを選択し、ボタン▶▶ をクリックして開始時間 A (A が点滅する) を確定します。その後、ボタン▶▶ をクリックして終了時刻 B を設定します (B が点滅する)。ボタン▶▶ を再度クリックして確認します。スクリーンに A-B 表示のアイコンが表示されます。時刻 A から時刻 B までの音声は自動的に繰り返されます。

再読回数: 1 回から 10 回まで

再読間隔: 1 秒から 10 秒まで

● ブックマーク

停止時間は「hh: mm: ss」と表示されます。次回の再生は指定した時間から続行再生になります。

1 曲最大のブックマーク数量は 10 個です。10 個を超えると、

新しいブックマークは古いブックマークに交替します。

「ブックマークに移動」で保存したブックマークを見つけることができます。また、「ブックマークの削除」で削除することもできます。

ご注意: 曲再生中だけで、曲に追加したすべてのブックマークが見つけます。ブックマークに移動も可能です。

プレイリストの使い方

プレイリストを編集することは煩わしいと思われています。

Media Go と呼ばれる無料のプログラムがある。それは AGPTek MP3 プレーヤーにプレイリストを作るするために最も簡単なプログラムです。Media Go でのプレイリストを作成し、曲名を右クリックし、AGPTek MP3 プレーヤーの同期を行う。

リンク:<http://mediago.sony.com/chs/download>

設定

▶を押すと、設定機能に入ります。ブライトネス/再生モード/サウンド設定/スリープタイマー/Power off/バックライトタイマー/screensave mode/日時/言語/情報/デバイスをフォーマット/工場出荷時設定の選択肢が有ります。

ご注意:

1. スリープタイマーを設定するとき、▶ボタンを押すより保存される必要が有ります。そうしないと、前の界面に戻られません。
2. Power off: 一旦設定されたら、本機器は設定する時間より、暫く時間で操作しないと、自動的に電源オフになります。
3. screensave mode: 「スクリーンオフ」を選択して、スクリーンセーバーモードをオフにします。また、「clock style」をクリックより、4つのクロックスタイルが選択します。ボタン◀と▶を押して選択します。

録音

▶を押すと、録音機能に入ります。音声録音を開始、録音ライ

ブラリ、ストレージ、録音フォーマットと録音設置の選択肢が有ります。

- 音声録音を開始:「音声録音を開始」を中央ボタンで押すと、「しばらくお待ちください」と言う提示が出ます。それから、録音が始まります。▶ボタンを押し、録音を停止にします。◀ボタンを押し、「録音を保存しますか?」と言う提示が出ます。「はい」または「いいえ」を選択してください。
- ストレージ:内部メモリ、外部メモリ
- 録音を聴く:録音下の「録音ライブラリ」に入ります。
- 録音フォーマット:MP3/WAV/ACT
- 録音設置:録音ビット/曲毎再生 AVR モード

FM ラジオ

▶を押すと、FM ラジオ機能に入ります。アンテナとして、先ずイヤホンを挿入してください。

● 手動チューニング

◀/▶ を短く押しで、電波が 0.1 ずつの変更で検索します。

FM ラジオ番組を聴く中に、≡ボタンを押すと、サブメニューに入ります。

● プリセット

● 自動チューニング

自動的に放送局が検索します。検索された放送局は自動的にプリセットで保存されます。

ご注意: 自動チューニングを使用すると、前保存したすべての放送局が削除されます。

● FM 録音を開始

● 周波数範囲

ご注意:FM 受信周波数:日本の FM 周波数に合わせられます。操作手順:サブメニューで→周波数範囲→日本周波段ように設定し

てください。

フォルダー

▶を押すと、フォルダー機能に入ります。

Bluetooth

本機器は Bluetooth Ver. 2.1 以上対応機器との接続も可能です。(Bluetooth ワイヤレスイヤホン/Bluetooth スピーカーなど対応)

●イヤホン/スピーカー等 Bluetooth 機能搭載デバイスを電源スイッチ/ボタンをオンにして、青い指示ライトとレッド指示ライトが同時に打つまでです。

●AGPTEK MP3 プレーヤー本体の Bluetooth モードに入り「Bluetooth Search」→Searching→ Bluetooth デバイスの名前→Bluetooth の接続、「しばらくをお待ちください」と言うヒントが出来ます。その後、「Bluetooth connected」(Bluetooth 接続できた)のヒントが出来ます。

Bluetooth を利用したい場合は、本機の Bluetooth 機能をオンにして、周りの Bluetooth 設備を検索します。成功に接続された後、本製品は Bluetooth イヤホンやスピーカーなどを通して再生になります。再生中に、 ボタンを押して、サブメニューに入ります。▶ボダを押して、OK にします。

ご注意:

- Bluetooth モードで音楽再生と FM ラジオを聞くは、メインメニューに戻れない。先ず Bluetooth 機能を切断するとは可能です。
- 中央ボタンを長押しで本機を電源切ると、再度電源をオンにして、自動的に前回の Bluetooth 機器と接続になります。