

ボタンと操作

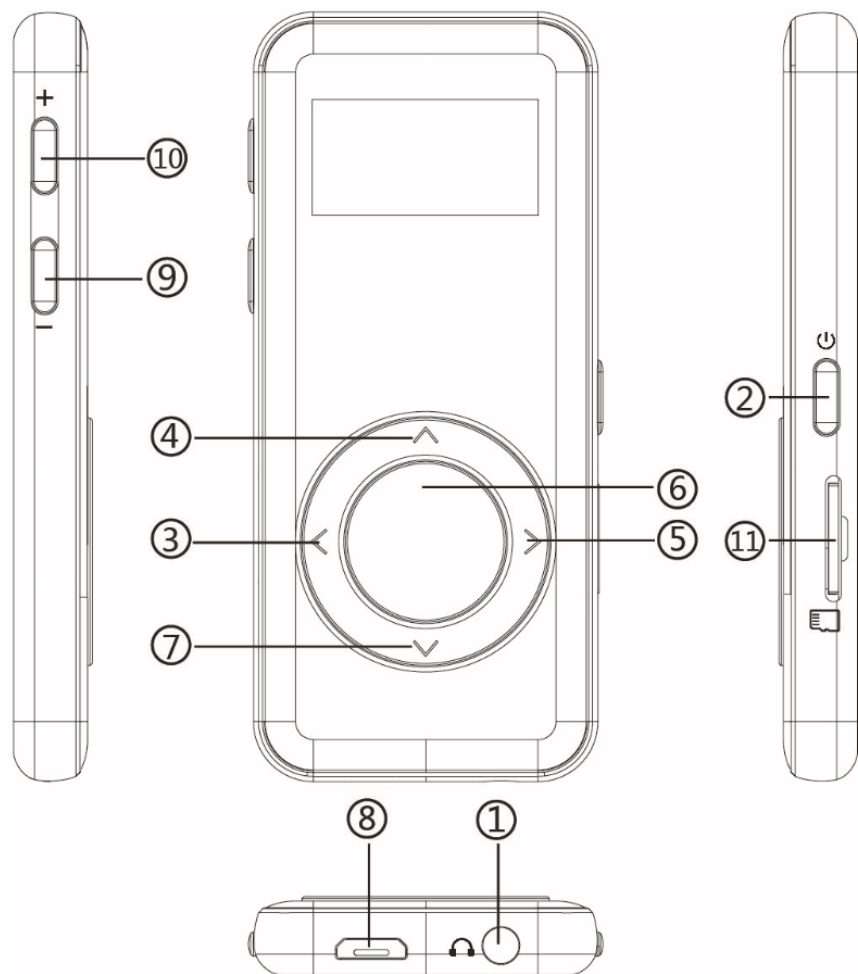

1. イヤホンジャック
2. 電源ボタン/スクリーンオン・オフ
3. 前へ/早く戻しボタン
4. メニューボタン/上に移動
5. 次へ/早く送りボタン
6. 再生/一時停止/確認ボタン
7. 下に移動/戻る
8. USB 端子
9. 音量下げ-
10. 音量上げ+
11. マイクロ SD カード端子

充電

充電には 5V/500mAh の充電器を使用してください。

マイクロ USB ケーブルの一方をコンピュータの USB ポートに接続し、もう一方をプレーヤーのポートに接続します。充電完了後、ケーブルをデバイスから引き出してください。

電源オン/オフ

右側の電源ボタンを3秒程押し続けると、プレーヤーの電源がオン/オフになります。

ロック画面

∧ボタンを長押しして画面をロックします。もう一回長押ししたらロックを解除します。

運動モード (Easy mode)

音楽再生中は、∧ボタンと中央ボタンを同時に押しして運動モードに入ります。もう一回同じ操作すると、運動モードを解除します。

運動モードでは、∧/∨ボタンを押すより、再生/一時停止、前/次の曲への移動、巻き戻し/早送り、音量上げ/下げなど機能のみ使えます。

音量調整

音量を調整するには、側面の音量ボタン+/-をクリックします。

戻し

通常場合に<ボタンを押すと前の界面に戻ります。音楽再生中/FM ラジオ再生中にはまず∨ボタンを押すと、それから<ボタンを押して前の界面に戻ります。（録音中は使用できません）。

メイン界面

< / >ボタンを押すと、5つの機能間に移動します。「音楽」、「録音」、「FM ラジオ」、「電子ブック」、「フォルダビュー」、「設定」、「直前に再生した曲」等があります。

音楽

メイン界面に🎵 アイコンは、中央のボタンをクリックして、音楽機能に入ります。すべての曲、再生中、アーティスト、アルバム、ジャンル、ホームディレクトリ、カードディレクトリ、プレイリスト、再生リストを作りますなどが表示されます。メニューから選択し、中央のボタンをクリックして音楽を再生します。戻るには< ボタンをクリックしてください。

早く戻し/早く送り

音楽再生中は、>ボタンを長押しして、早く送りになります。短く押すと、次の曲に移動します。<ボタンを長押しして、早く戻しになります。短く押すと、前の曲に移動します。中央のボタンをクリックして再生/一時停止にします。

サブメニュー

音楽再生中には、ボタンをクリックして、サブメニューに入ります。

「home(ホーム)」、「シャッフル」、「リピート」、「イコライザー」、「シフト配信」、「リピート設定」、「ブックマーク」、「削除」、「プレイリストに追加」、「プレイリストから削除」、「次から音楽を再生」などの選択肢があります。

1. シャッフル:オフ/オン

2. リピート

リピートオフ、1曲リピート、すべてリピート、閲覧再生(毎曲は10秒だけで再生し、閲覧の意味です。)の4つの選択肢があります。

3. イコライザー

ボタンをクリックして、>"オフ"、"ロック"、"ファンク"、"ヒップホップ"、"ジャズ"、"クラシック"、"テクノ"、"カスタム"等が選択できます。

4. シフト配信

ボタンをクリックして、再生速度を-8(最も遅い)から+8(最も速い)に調整します。

5. リピート設定(音楽再生中に設定可能です。)

リピートモード(A-B) : リピートモードを選択し、>ボタンをクリックして、Aが点滅している開始時間Aを確認します。

後、>ボタンをクリックして、B が点滅している終了時刻 B を設定します。時間 A から B までの音声は自動的に繰り返されて再生します。A-B のアイコンが画面に表示されます。

最読回数:再生回数を 1 から 10 回までに設定できます。

再生間隔:再生間隔を 1 から 10 秒までに設定できます。

4. ブックマーク

“ブックマークを追加” / “ブックマークに移動” / “ブックマークを削除”の選択肢があります。

録音

メイン界面でアイコンは、中央ボタンをクリックして、録音機能に入ります。音声録音を開始、録音ライブラリ、ストレージ、録音フォーマット、録音ビット、Record sensitivity(録音感度)が表示されます。

- 音声録音を開始するには中央のボタンをクリックし、「しばらくお待ちください」のヒントが出ますと、録音開始になります。もう一度クリックすると一時停止/再開にします。
- 録音を終了したい場合は、∨ ボタンをクリックして、「録音を保存しますか」[はい]を選択して録音を保存します。
- [録音ライブラリ]で、保存した録音ファイルが見つけます。∧ /∨ボタンをクリックして、保存されたすべての録音ファイルが選択します。中央ボタンをクリックして、保存した録音ファイルを再生します。

録音フォーマット：MP3/PCM

Record sensitivity(録音感度)：(class 0 から class 7 まで数字高いほど、より録音感度が高くなります。)

FM ラジオ

メイン界面で  アイコンは、中央ボタンをクリックして、FM ラジオ機能に入ります。イヤホンを差し込むと、87.5～108.0MHz の FM 周波数を選択出来ます。

FM ラジオメイン界面で、 ボタンを押してサブメニューに入ります。「home(ホーム)」、「FM ラジオ録音開始」、「プリセット」、「プリセットに保存」、「プリセットをクリア」、「手動チューニング」、「自動チューニング」、「周波数範囲」、「FM 録音」の選択肢があります。

使用前に、放送局にチューニングしてください。[FM ラジオ録音を開始]を選択して、ラジオの録音を開始します。中央ボタンをクリックすると、一時停止/再開にします。 ボタンをクリックし、録音を保存するに「はい」を選択します。その後、自動的に FM ラジオメイン界面に戻ります。

FM ラジオ> 「FM 録音」中でラジオ録音ファイルを見つけます。

ご注意：ラジオ録音は、録音>「録音ライブラリ」にも保存されます。

フォルダビュー

メイン画面で📁アイコンは、中央ボタンをクリックして、フォルダビュー機能に入ります。
⤴/⤵ ボタンをクリックして、ホームディレクトリ、カードディレクトリを選択します。
ファイルを削除したい場合は、➤ボタンをクリックしてください。中央ボタンをクリックして、再生/表示にします。

ご注意：歌詞ファイルと音楽ファイルは、常に同じフォルダに入れてください。

設定

メイン画面で⚙️アイコンは、中央ボタンをクリックして、設定機能に入ります。「Language/言語」、「ブライトネス」、「バックライトタイマー」、「日時」、「Power saving (省電)」、「sleep mode (スリープモード)」、「スクリーンセーバー」、「デバイスをフォーマット」、「工場出荷時設定」、「情報」などが表示されます。

「Power saving (省電)」：時間を設定した後、自動的に待機状態でになります。
省電力モードを終了したい場合は、0秒で設定してください。

「sleep mode (スリープモード)」：時間を設定した後、音楽再生しているでも自動的に電源 off になります。

スリープモードを終了したい場合は、0秒で選択してください。

ご注意：「日時」を設定すると、日時の設定を選択し、⤴/⤵ ボタンを使用して、次の選択肢に切り替えます。⤴/⤵ボタンで数字増減します。中央ボタンを押して保存します。

故障かな?と思ったら

起動できない	パワーがあるかどうかチェックする
音が鳴らない	<ol style="list-style-type: none">1. 音量 UP ボタン+を押して音量を上げる。2. イヤフォンプラグをしっかりと差し込む。3. 音楽ファイル対応できるか確認してください。4. パソコンでファイルが破損していないか確認してください。
ファイルを転送できない	<ol style="list-style-type: none">1. SD カードを変換し試してください。2. 本体とパソコンはちゃんと接続しないか確認してください。3. 内蔵メモリ容量がなくなります。4. 別の USB ケーブルを変換し試してください。
雑音	<ol style="list-style-type: none">1. イヤフォンがきれいであるか否かを確認してください。汚い、ノイズの原因となる可能です。2. 破損した音楽ファイルは、ノイズが発生することが可能です。

S 商品規格

音楽フォーマット	MP3/WMA/OGG/APE/FLAC/WAV/AAC-LC/ACELP
録音フォーマット	MP3, PCM
スクリーン	0.96 inch 128*64 OLED
サイズ	76*34*7.4mm 重量：42g
容量	8 GB; 最大 64 GB のマイクロ SD カードをサポート (SD カードは含まれません)
録音時間	32 時間
再生時間	充電完了後、イヤホンで再生は 32 時間 (音量が 15 で場合)
充電時間	2 時間
電池仕様	リチウムポリマー充電式 220mAh
録音距離	10 メートル
歌詞フォーマット	LRC

若し何かご質問あれば、遠慮無く linkingportjp@163.com に連絡してください。